



Classic E

Tronzadoras de doble
cabezal



Troncatrice doppiatesta elettronica con movimento automatico della testa mobile tramite motore brushless comandato da un controllo numerico. Inclinazione pneumatica delle unità di taglio in 3 posizioni fisse 90°, 45° e 22°30' (esterna) oppure con sistema meccanico di regolazione manuale delle angolazioni intermedie. Avanzamento lama oleo-pneumatico.

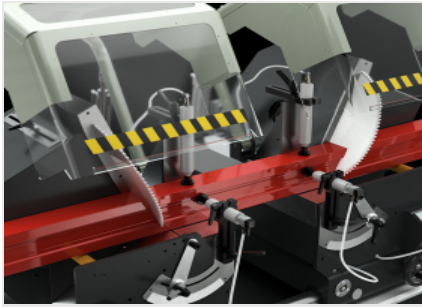

Inclinación de los cabezales móviles

La rotación de los cabezales alrededor del eje horizontal tiene lugar mediante cilindros neumáticos y los ángulos que se pueden obtener varían desde 90° hasta alcanzar 22°30' externos; los ángulos intermedios se obtienen mediante una parada específica regulable manualmente. Las unidades móviles cuentan con protecciones integrales de descenso neumático de la zona de mecanizado.



Control

El panel de control, instalado en un soporte deslizante en cojinetes en el lado frontal de la máquina, permite colocar de manera correcta los cabezales móviles en función de las necesidades específicas del corte que se debe realizar. Tiene una pantalla táctil de 7" y un software completamente personalizado y con múltiples funciones pensadas especialmente para esta máquina. Mediante la creación de las listas de corte se optimiza el ciclo de elaboración, permitiendo reducir los desechos y los tiempos para las fases de carga-descarga de las piezas.



Visualizador digital para ángulos intermedios (Opcional)

En presencia de giro neumático de los cabezales móviles, el visualizador de ángulos intermedios permite identificar con absoluta precisión la inclinación de la unidad de corte, garantizando la precisión de los perfiles cortados. Es especialmente útil en la realización de cortes fuera de escuadra y permite al operador identificar rápidamente y en modo preciso el ángulo requerido.



Soporte intermedio neumático (Opcional)

El soporte intermedio neumático es extremadamente útil cuando se cortan perfiles ligeros de longitudes considerables. En ese caso, el soporte neumático se ocupa de crear, automáticamente, la condición ideal para sostener el perfil. Este accesorio está disponible para todas las longitudes, pero se aconseja expresamente en máquinas que tienen un corte útil de 5 y 6 metros.

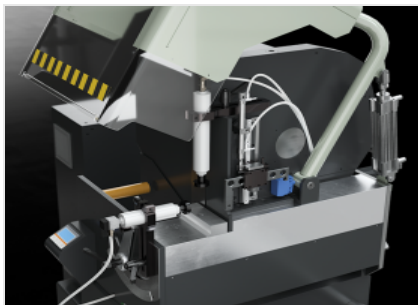

Medidor electrónico espesor perfil (Opcional)

Este refinado sistema de control del espesor del perfil permite efectuar la corrección en modo automático de la cota de corte en función de las dimensiones reales del perfil, aplicando la correspondiente tolerancia para compensar los tratamientos superficiales como pintura, anodizado, etc.

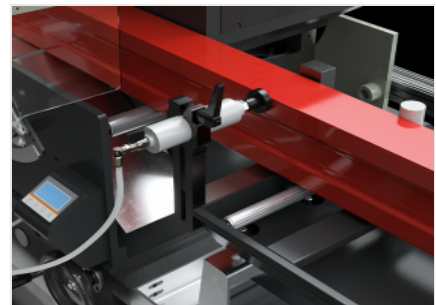

Mordaza adicional sostén perfil en mesa de rodillos (Opcional)

Luego de cada corte, el trozo de perfil restante tiende a caer sobre la mesa de rodillos, con el riesgo de estrellarse contra el disco que aún se encuentra en fase de corte. Este movimiento podría provocar daños tanto a la pieza misma como a la que acaba de ser cortada. La mordaza adicional instalada en la mesa de rodillos evita este inconveniente manteniendo bloqueado el perfil durante toda la duración del ciclo de corte.





CLASSIC E / TRONZADORAS DE DOBLE CABEZAL

CARACTERÍSTICAS DE LA MÁQUINA

Control electrónico eje X	●
Velocidad de posicionamiento eje X (m/min)	25
Detección posición cabezal móvil mediante sistema de medición directo con banda magnética absoluta	●
Inclinación neumática cabezales	●
Inclinación externa	45° / 22°30'
Regulación mecánica de los ángulos intermedios	●
Avance oleoneumático de los discos	●
Corte útil, según el modelo (mm)	4.000 / 5.000 / 6.000
Corte mínimo estándar con 2 cabezales a 90° (mm)	310
Corte mínimo con software PLUS con 2 cabezales a 90° (mm)	200
Corte mínimo de empuje con software PLUS (mm)	0
Desecho barra mínimo con avance a empuje (mm)	200
Hoja de metal duro	2
Diámetro del disco (mm)	500
Potencia motor disco (kW)	2,2
Altura del plano de carga (mm)	1.140

DIAGRAMA DE CORTE

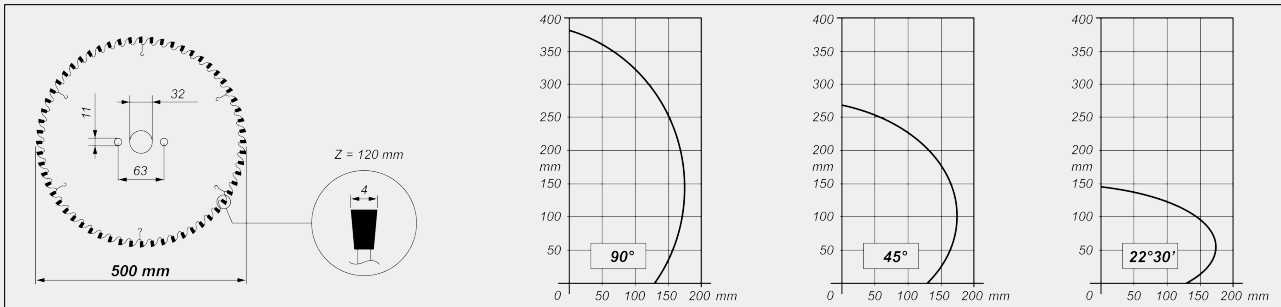



INCLINACIÓN CABEZAL DE CORTE

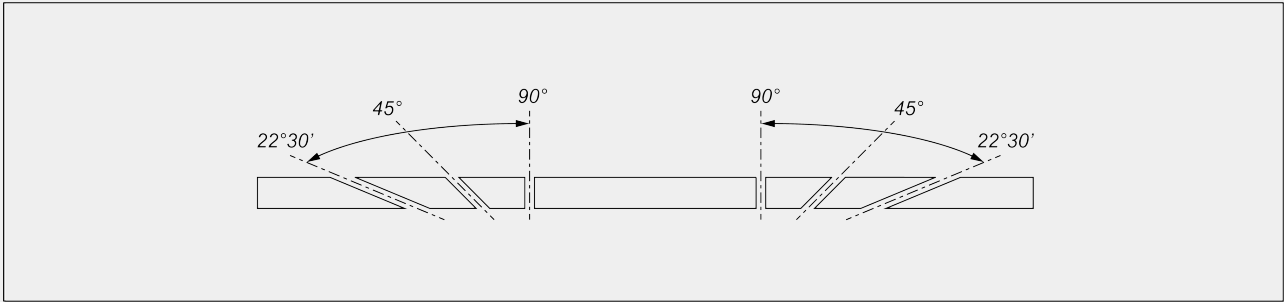

Regulación mecánica de los ángulos intermedios

DISPOSITIVOS DE SEGURIDAD Y PROTECCIONES

Protección local frontal de accionamiento neumático

POSICIONAMIENTO Y BLOQUEO DEL PERFIL

- Juego de mordazas horizontales y verticales neumáticas con dispositivo "baja presión"
- Juego de contraformas estándar
- Regla métrica
- Soporte intermedio perfil neumático
- Mesa de rodillos cabezal móvil (mm) **2.000**
- Mordaza adicional sostén perfil en mesa de rodillos

LUBRICACIÓN Y ASPIRACIÓN

- Sistema de lubricación mediante pulverización de agua con emulsión de aceite o de aceite de difusión mínima (según la versión)
- Preparado para arranque automático del aspirador
- Cajones extraíbles para la recogida de virutas y trozos
- Sistema dragante para la evacuación de virutas

FUNCIONES

- Ejecución de cortes individuales
- Ejecución de cortes fuera de escuadra (ángulos intermedios)
- Ejecución de cortes cíclicos a partir de listas de cortes
- Importación de listas de corte
- Cortes especiales PLUS (corte de medidas excesivas, de medidas inferiores a las mínimas, paso-paso, punteado)

Incluido ● Disponible ○