



Precision TS2

Tronzadoras de doble
cabezal



Tronzadora de doble cabezal de 3 ejes controlados con movimiento automático del cabezal móvil y gestión electrónica de todas las angulaciones de 45° (internos) a 15° (externos) con una precisión, en el ámbito de cada grado, de 280 posiciones. El avance del disco es accionado por dos cilindros oleoneumáticos.



Protecciones Cabezales

Las protecciones locales automáticas de los cabezales, realizadas en policarbonato resistente al rayado, son accionadas por un cilindro neumático con dispositivo antiplastamiento que anula la carga neumática en fase de cierre. Están montadas lateralmente en un sistema deslizante para proteger mejor al operador en cualquier operación de corte.



Control

El panel de control, ergonómico y extremadamente avanzado, utiliza una pantalla táctil de 10,4" y un software completamente personalizado y con numerosas funciones creadas específicamente para esta máquina, en entorno Microsoft Windows®. Mediante la creación de las listas de corte se optimiza el ciclo de elaboración, permitiendo reducir los desechos y los tiempos para las fases de carga-descarga de las piezas.



Carga y descarga

Precisión se puede equipar con mesa de rodillos en cabezal móvil, para carga y descarga estándar, y en cabezal fijo para carga desde el lado izquierdo. Un tope neumático en el cabezal móvil se encuentra disponible para facilitar el posicionamiento del perfil en esta modalidad de carga.



Eje virtual de inclinación del cabezal de corte

La inclinación de cada cabezal, hasta 15° hacia afuera y 45° hacia adentro en ambas versiones, de aluminio y PVC, se realiza con dos guías circulares ubicadas sobre cuatro pares de ruedas de acero. Esta solución, que ha sido patentada, permite eliminar cualquier obstáculo en la zona de corte, con la ventaja del posicionamiento y bloqueo del perfil, y ofrece además una rigidez superior a los sistemas tradicionales.



Bloqueo perfil

Con la amplia disponibilidad de espacio que permite el eje virtual, el bloqueo del perfil para el corte se realiza de forma sumamente precisa y segura a través de dos prensas horizontales. Ante la necesidad de bloqueo vertical, en particular para cortes especiales, se encuentra disponible un sistema de prensas horizontales, objeto de patente, que permiten bloquear verticalmente el perfil.



Etiquetadora (Opcional)

La etiquetadora industrial permite identificar cada perfil cortado con características identificativas provenientes de la lista de corte. Además, la impresión del código de barras permite una fácil identificación del perfil, especialmente útil para las posteriores fases de mecanizado en Centros de Mecanizado o en líneas de montaje asistido.





PRECISION TS2 / TRONZADORAS DE DOBLE CABEZAL

LAYOUT

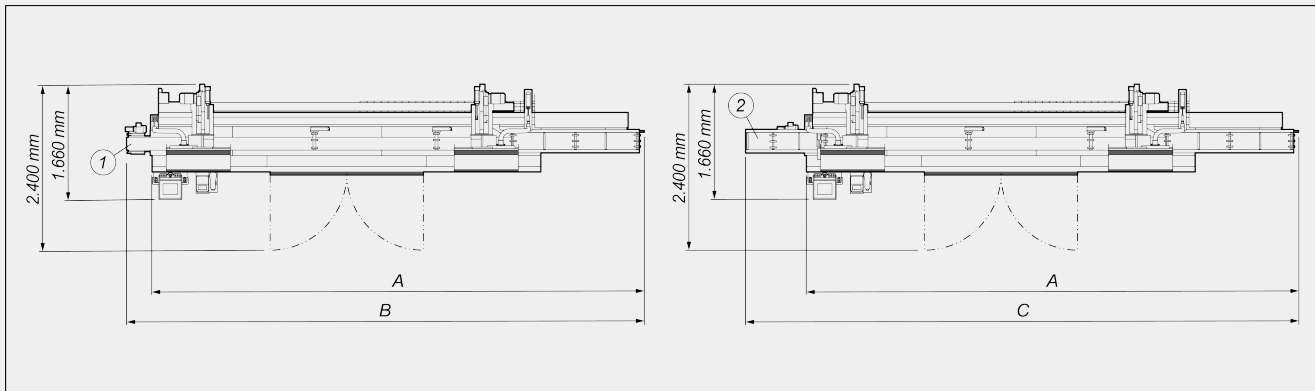

	A	B	C
Precision TS2 - 4 m (mm)	7.060	7.480	7.940
Precision TS2 - 5 m (mm)	8.060	8.480	8.940
Precision TS2 - 6 m (mm)	9.060	9.480	9.940

1. Cinta de goma para la evacuación de virutas (opcional)
2. Mesa de rodillos soporte perfil en cabezal fijo para entrada del perfil desde izq. (opcional)

Las dimensiones pueden variar en función de la configuración del producto.

CARACTERÍSTICAS DE LA MÁQUINA

Control electrónico eje X	●
Velocidad de posicionamiento eje X estándar (m/min)	25
Detección posición cabezal móvil mediante sistema de medición directo con banda magnética absoluta	●
Detección inclinación cabezal de corte mediante sistema de medición directo con banda magnética absoluta	●
Control electrónico de las angulaciones intermedias	●
Inclinación interna máx.	45°
Inclinación externa máx.	15°
Avance oleoneumático de los discos	●
Corte útil, según el modelo (mm)	4.000 / 5.000 / 6.000
Hoja de metal duro	2
Diámetro del disco (mm)	550
Potencia motor disco (kW)	2,64
Medidor electrónico espesor perfil	○



DIAGRAMA DE CORTE



INCLINACIÓN CABEZAL DE CORTE



Regulación electrónica de los ángulos intermedios

DISPOSITIVOS DE SEGURIDAD Y PROTECCIONES

Protección local frontal de accionamiento neumático

LUBRICACIÓN Y ASPIRACIÓN

Sistema de lubricación por aceite con difusión mínima

Preparado para arranque automático aspirador externo

Cinta de goma para la evacuación de virutas

**POSICIONAMIENTO Y BLOQUEO DEL PERFIL**

Juego de mordazas horizontales neumáticas con dispositivo de “baja presión”	<input checked="" type="radio"/>
Juego de mordazas horizontales con cierre vertical	<input type="radio"/>
Juego de mordazas horizontales adicionales	<input type="radio"/>
Soporte intermedio perfil mecánico	<input checked="" type="radio"/>
Mesa de rodillos en cabezal móvil con soportes mecánicos perfil en subordinación	<input checked="" type="radio"/>
Mesa de rodillos soporte perfil en cabezal fijo para entrada del perfil desde izq.	<input type="radio"/>
Tope de referencia neumático en cabezal móvil para entrada perfil desde izq.	<input type="radio"/>

FUNCIONES

Ejecución de cortes individuales	<input checked="" type="radio"/>
Ejecución de cortes fuera de escuadra (ángulos intermedios)	<input checked="" type="radio"/>
Ejecución de cortes cíclicos a partir de listas de cortes	<input checked="" type="radio"/>
Función cortes especiales PRO (corte de medidas excesivas, de medidas inferiores a las mínimas, punteado y con cuña)	<input type="radio"/>
Función cortes semiautomáticos SLICE (corte de empuje)	<input type="radio"/>
Optimización barras	<input checked="" type="radio"/>

Incluido ● Disponible ○