



Twin Ferro E

Tronzadoras de doble
cabezal



Tronzadora de doble cabezal con movimiento automático del cabezal móvil sobre guías de recirculación de bolas, sirve para cortar perfiles de hierro y acero inoxidable. Mediante el empleo de un motor brushless potente y preciso, la tronzadora posiciona de manera angular ambos cabezales de 45° a 135° y en todos los ángulos con respecto al eje vertical, con una precisión dentro de cada grado de 240 posiciones, una novedad absoluta en este sector. El desplazamiento del cabezal móvil es automático y está controlado electrónicamente: se desplaza sobre guías y patines que permiten que la máquina sea sumamente precisa y rígida. El aumento de la amplitud del ángulo de corte posibilita el uso del cabezal móvil como posicionador automático con la ventaja de trabajar piezas muy cortas. Opcionalmente se puede configurar la máquina para realizar el corte automático, programando mediante software la ejecución de secuencias de cortes de empuje, sin la necesidad de que el operador permanezca en la consola para mantener activo el mando bimanual.



Inclinación de los cabezales

Servomotores con codificador se ocupan de girar las unidades móviles y el posicionamiento correspondiente es controlado electrónicamente y parametrizado por el control, el cual presenta una interfaz de operador simple e intuitiva.

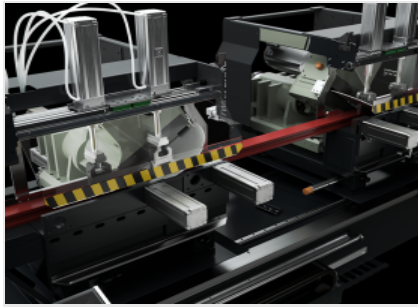

Inclinación interna de los cabezales hasta 150° (Opcional)

La inclinación interna de los cabezales permite realizar el corte de punta baja que no requiere la medición del espesor del perfil para la determinación de la dimensión de la pieza. La extensión de la inclinación interna de los cabezales hasta 150° amplía el rango de corte de las barras para permitir la realización de estructuras complejas.

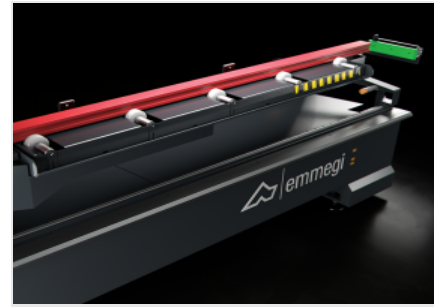

Mesa de rodillos soporte perfil

Permite un correcto posicionamiento en la máquina y un seguro apoyo del perfil en la zona de mecanizado. Los rodillos de deslizamiento permiten facilitar las operaciones de movimiento del perfil.

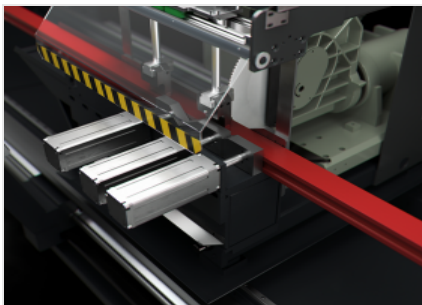

Mordazas horizontales

La máquina presenta mordazas horizontales, con mando neumático con dispositivo de baja presión y terminal regulable, que aseguran el bloqueo correcto del perfil en la máquina.

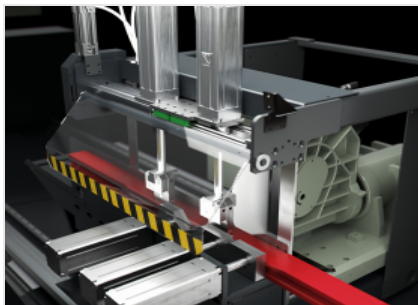

Mordazas verticales de posicionamiento automático

La máquina dispone de mordazas verticales de control neumático con dispositivo de baja presión. Su posición se realiza automáticamente en 2 posiciones fijas en función de la inclinación de corte. La traslación de las mordazas tiene lugar sobre guías y patines de recirculación de bolas, esta opción permite reducir al mínimo los juegos maximizando la estabilidad del perfil.



Control

El panel de control, ergonómico y extremadamente avanzado, utiliza una pantalla táctil de 10,4" y un software completamente personalizado y con numerosas funciones creadas específicamente para esta máquina, en entorno Microsoft Windows®. Mediante la creación de las listas de corte se optimiza el ciclo de elaboración, permitiendo reducir los desechos y los tiempos para las fases de carga-descarga de las piezas. En caso de listas no optimizadas o programadas por el operador, permite realizar la optimización del corte directamente en la máquina.





TWIN FERRO E / TRONZADORAS DE DOBLE CABEZAL

LAYOUT

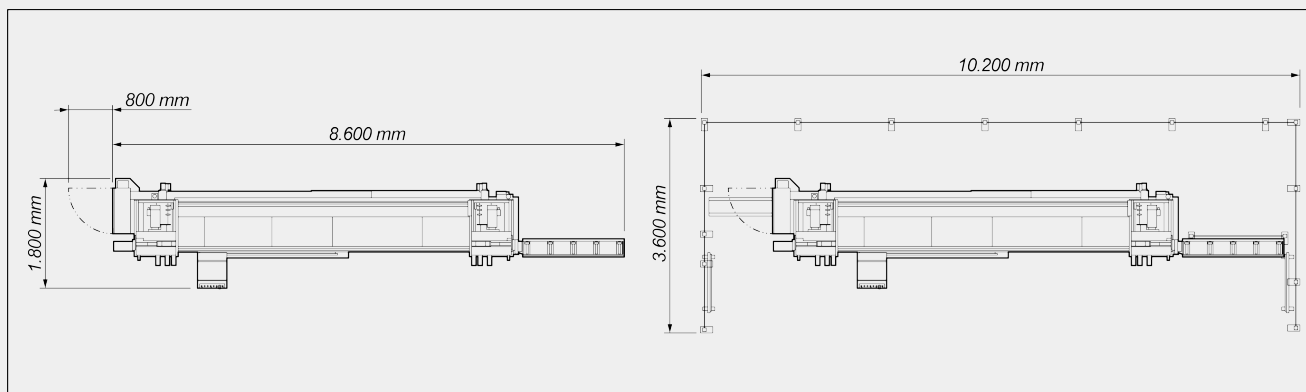

Las dimensiones pueden variar en función de la configuración del producto.

CARACTERÍSTICAS DE LA MÁQUINA

Control electrónico eje X	●
Velocidad de posicionamiento eje X (m/min)	25
Diámetro del hoja en HSS(mm)	350
Inclinación externa máx.	45°
Inclinación interna máx.	135°
Corte automático de empuje con ángulos y longitudes variables	○
Longitud máx. mecanizable (mm)	5.200
Longitud mínima corte a 90°/45° con software EXTRA (mm)	320
Capacidad de corte con hoja de 45° (con uso de contraformas específicas)(mm)	95 x 110
Medidor electrónico espesor perfil	○

DIAGRAMA DE CORTE

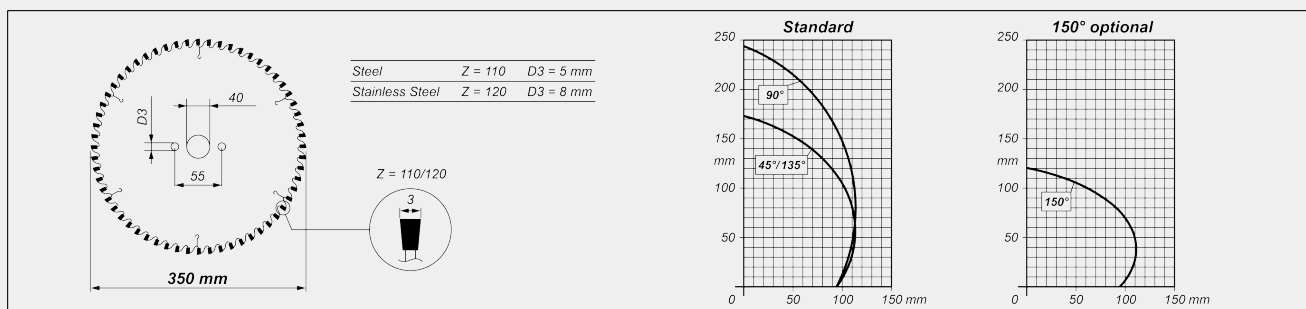



INCLINACIÓN CABEZAL DE CORTE

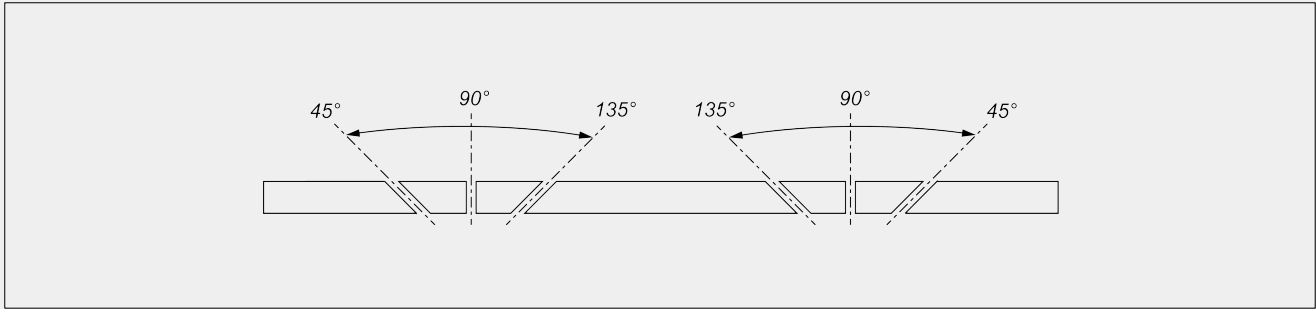

Regulación electrónica de los ángulos intermedios

MOTOR HOJA BRUSHLESS

Motor hoja brushless + accionamiento	<input checked="" type="checkbox"/>
Potencia motor del disco brushless (kW)	5,7
Velocidad rotación hoja con motor hoja brushless (rpm)	15 ÷ 85
Velocidad de corte motor hoja brushless (m/s)	0,3 ÷ 1,6

SISTEMA DE LUBRICACIÓN

Sistema de lubricación hoja por difusión mínima de aceite	<input checked="" type="checkbox"/>
Sistema de lubricación continua por agua	<input type="checkbox"/>

POSICIONAMIENTO Y BLOQUEO DEL PERFIL

Mordazas verticales	2
Mordazas horizontales	3
Mordazas horizontales en versión de corte a 150°	2
Mesas de rodillos	<input checked="" type="checkbox"/>

Incluido ● Disponible ○