



V-CUT

Centros de corte CNC



Centro de corte CNC de 3 ejes controlados, completamente automático. Sirve para cortar perfiles de aluminio, PVC y aleaciones ligeras en general. A partir de la barra de perfil extruido, V-CUT carga, corta y descarga automáticamente listas de corte predeterminadas y optimizadas. Sirve también para efectuar cortes en angulaciones desde 45° hasta 135° o bien desde 22°30' hasta 157°30'.



Almacén de carga

Almacén de carga y posicionamiento automático de las barras con movimiento de vaivén. En el almacén pueden cargarse barras de 7 metros de largo máximo y 3,0 metros de largo máximo. Capacidad de carga de 7 barras con paso de 240 mm. Peso máximo de carga 500 kg.

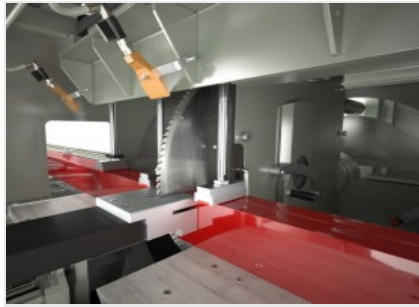

Módulo de corte

Monocabezal frontal con movimiento de salida oleoneumático dotado de disco de 550 mm y amplio sector de corte: de 45° a 135° o de 22°30' a 157°30' (según el modelo). La configuración de los ángulos de corte es completamente automática y se gestiona mediante el control numérico.

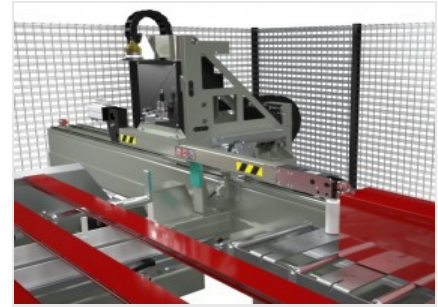

Posicionamiento de las barras

El sistema de posicionamiento de las barras, sumamente rápido y preciso, incorpora una pinza para el bloqueo del perfil. La regulación de la posición es automática mediante CNC.

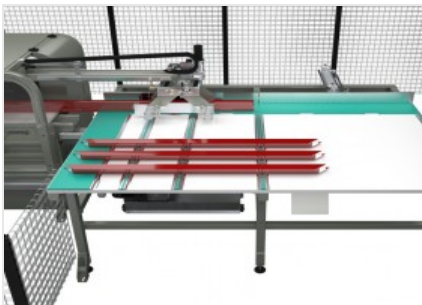

Almacén de descarga

Almacén de descarga y almacenaje de las piezas acabadas de gran capacidad, disponible en dos modelos: uno para piezas de hasta 4,0 metros de largo y el otro para piezas de hasta 7,5 metros de largo.



Cabina de insonorización (Opcional)

El cabezal de corte puede estar completamente protegido con una cabina de insonorización integral. Esta protección permite una importante reducción del ruido y la aplicación de un sistema de aspiración de humos, mejorando notablemente la calidad del ambiente de trabajo.



Etiquetadora (Opcional)

La etiquetadora industrial permite identificar cada perfil cortado con características identificativas provenientes de la lista de corte. Además, la impresión del código de barras permite una fácil identificación del perfil, especialmente útil para las posteriores fases de mecanizado en Centros de Mecanizado o en líneas de montaje asistido.





V-CUT / CENTROS DE CORTE CNC

LAYOUT

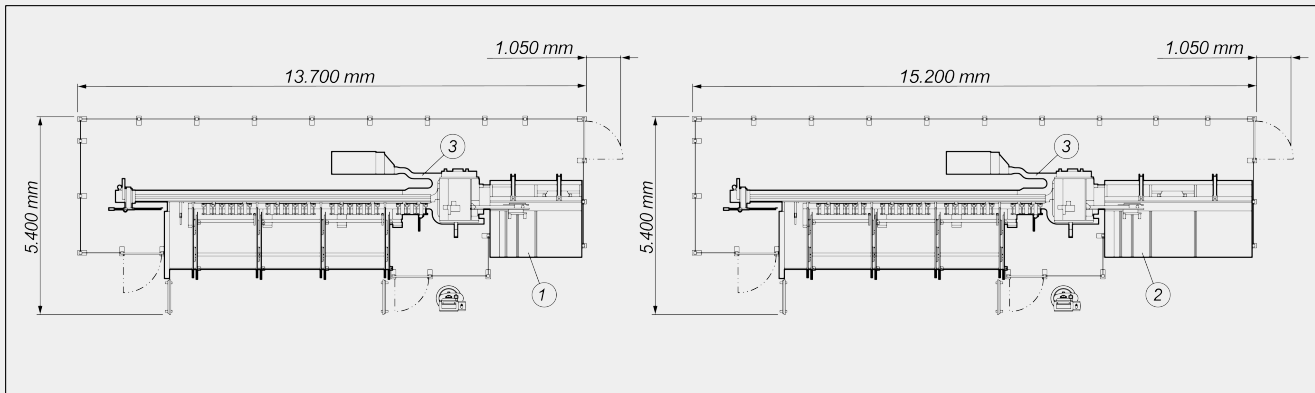

1. Unidad de almacenaje para piezas desde 2500 mm (estándar)
2. Unidad de almacenaje para piezas desde 4000 mm (opcional)
3. Cinta de transferencia virutas y trozos al saco de recogida (opcional)

Las dimensiones pueden variar en función de la configuración del producto.

CARRERAS DE LOS EJES

EJE U (posicionamiento barra) (mm)	7.000
------------------------------------	-------

ÁREA DE TRABAJO

Longitud máx. que puede cargarse (mm)	7.000
Longitud mínima teórica de corte (mm)	0
Longitud máxima que puede descargarse automáticamente (mm)	2.500

CABEZAL DE CORTE

Diámetro hoja de metal duro (mm)	Ø = 550
Avance oleoneumático de la hoja	<input type="checkbox"/>
Preparado para aspirador de virutas	<input type="checkbox"/>



DIAGRAMA DE CORTE

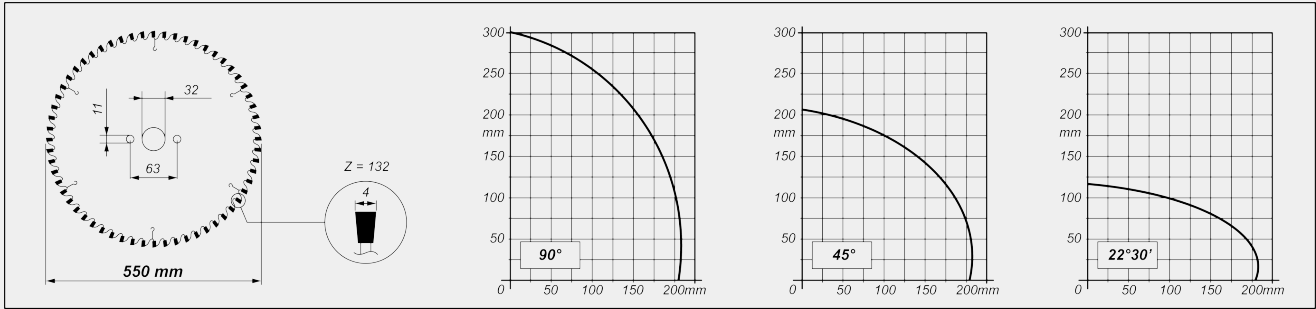

INCLINACIÓN CABEZAL DE CORTE



Regulación electrónica de los ángulos intermedios

FUNCIONES

Corte y separación de la pieza directamente a partir de la barra

POSICIONAMIENTO PERFIL

Posicionamiento/descarga de tipo automático

Alimentador de carga para hasta 7.000 mm, con pinza de 2 ejes controlados

**DISPOSITIVOS DE SEGURIDAD Y PROTECCIONES**

Valla de protección metálica en tres lados ●

SISTEMA DE LUBRICACIÓN

Sistema de lubricación por aceite con difusión mínima ●

BLOQUEO DE LA PIEZA

Mordazas verticales neumáticas 3

Mordaza suplementaria para perfiles de dimensiones reducidas ○

Reducción de la presión de las mordazas con manómetro ●

Dimensión mínima perfil mecanizable sin mordaza suplementaria (mm) 30 X 30 (*)

(*) dato indicativo que se debe verificar después del análisis de específicos perfiles y mecanizados

MOTOR

Potencia motor disco "trifásico" (kW) 3

PC INDUSTRIAL DE INTERFAZ HOMBRE-MÁQUINA (ESTÁNDAR)

CNC-PC con procesador I3 (dual core) ●

Incluido ● Disponible ○