



Vegamill HB

Centros de mecanizado
CNC



Centro de corte y elaboración de 8 a 14 ejes CNC, realizado para efectuar trabajos de corte, taladrado y fresado en perfiles de aluminio y aleaciones ligeras. VEGAMILL está compuesta por cuatro unidades principales. Un almacén de carga automática de oruga para perfiles de hasta 7.500 mm de longitud. Un sistema de alimentación de empuje con pinza de toma y transporte del perfil al área de elaboración de alta precisión y velocidad. La regulación de la posición horizontal y vertical de la pinza es manual; como opción, se puede automatizar mediante un sistema de posicionamiento electrónico en dos ejes controlados. Una unidad de mecanizado de 4 ejes CN con funciones de taladrado y fresado mecaniza la cara superior y las caras laterales del perfil; una segunda unidad opcional de 3 ejes CN mecaniza la cara inferior. El cabezal de corte con disco de 250 y 400 mm realiza cortes de 90°; en la versión con disco de 600 mm puede realizar cortes inclinados de hasta 22°30' a la derecha e izquierda, con la precisión y la eficiencia de un motor brushless en eje de rotación CN con banda magnética absoluta. El almacén de descarga puede estar compuesta por una cinta transportadora, ideal para piezas cortas como bridas y bisagras o, como alternativa, una mesa de descarga dotada de extractor automático y por un sistema automático de giro y traslación. Las unidades que componen VEGAMILL están protegidas y equipadas con cárter por lo que no requieren vallas de protección adicionales, ofreciendo solidez y flexibilidad a este centro de corte y elaboración.

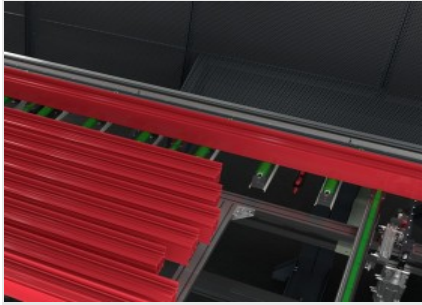

Alimentación barras

Sistema de posición de las barras con control numérico de alta precisión y velocidad. El sistema incluye la pinza para el bloqueo del perfil con regulación manual de la posición, como opción, es posible la gestión automática de la posición horizontal y vertical en dos ejes con CNC. El almacén de carga de orugas permite la carga de perfiles de hasta 7.5 m de longitud.

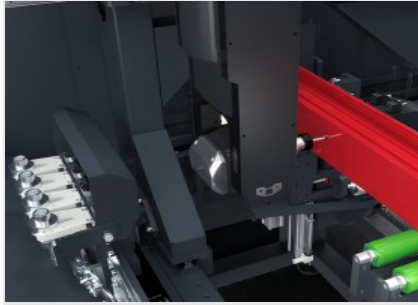

Unidad de mecanizado

La unidad de mecanizado de 4 ejes CNC está compuesta por un electromandril de 8,5 kW en S1 que puede alcanzar la velocidad de 24.000 rpm. El movimiento del electromandril en el eje A permite efectuar rotaciones de -120° a +120°, con la posibilidad de elaboración del perfil en 3 caras, sin tener que volver a posicionarlo. Puede utilizarse en perfiles de aluminio, PVC y aleaciones ligeras.

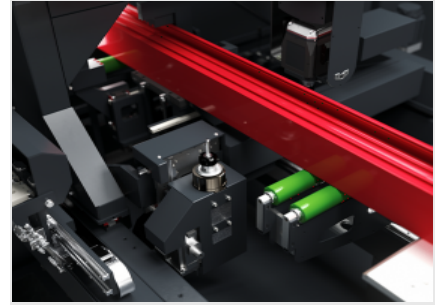

Unidad de fresado inferior (Opcional)

La máquina dispone de una unidad de fresado opcional que permite trabajar el perfil en la cara inferior. Esta solución permite que la máquina realice elaboraciones en todas las caras del perfil, permitiendo la gestión del proceso completo de corte y elaboración, desde la barra en bruto hasta la pieza acabada.

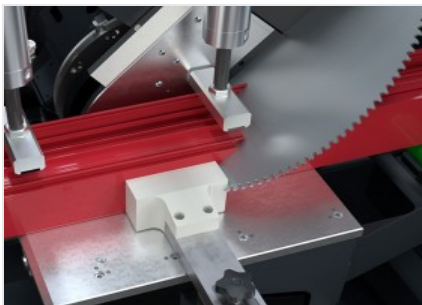

Cabezal de corte

El cabezal de corte con salida disco frontal ha sido optimizado para la gestión de perfiles de secciones reducidas, para la producción en serie de pequeños componentes con una o dos elaboraciones como bisagras, cremalleras, bridas y escuadras. Por tanto, dispone de discos de espesor mínimo para reducir el consumo de material, de un diámetro de 250 mm a 400 mm.

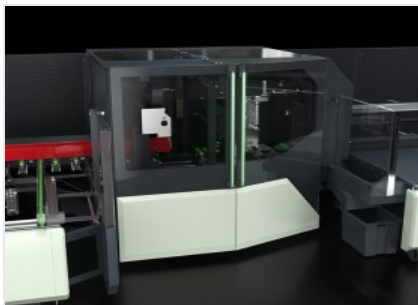

Cabina de protección integral

La cabina de protección integral ha sido diseñada para garantizar la máxima funcionalidad, accesibilidad, insonorización y luminosidad de conformidad con las exigencias de seguridad y ergonomía. El diseño particular e innovador ayuda a crear una máquina única e inconfundible. Gracias a los grandes cristales, el operador puede controlar la ejecución de las elaboraciones de manera sencilla y segura.

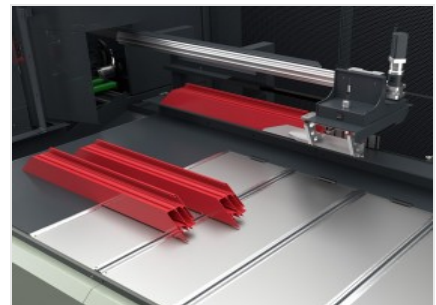

Sistema de extracción de la pieza elaborada

Vegamill se puede equipar con dos sistemas de extracción de la pieza elaborada. El primero consiste en una cinta transportadora que extrae las piezas elaboradas y cortadas depositándolas en un recipiente de recogida. Las dimensiones de la cinta garantizan la evacuación de los pequeños componentes típicos para la aplicación de esta máquina. El segundo comprende una mesa de descarga con extractor dotado de pinza CNC que permite descargar piezas de dimensiones mayores, de hasta 2.500 mm de longitud.





LAYOUT

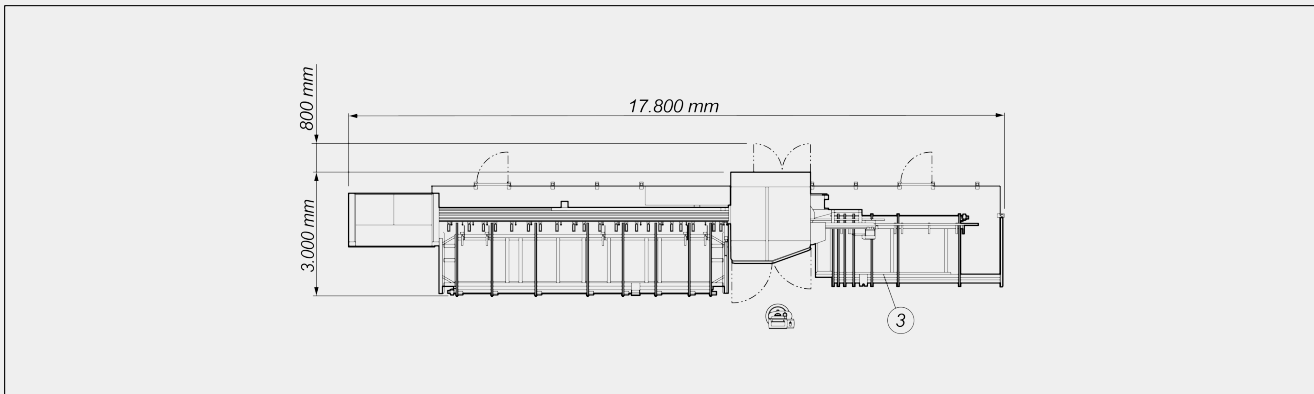
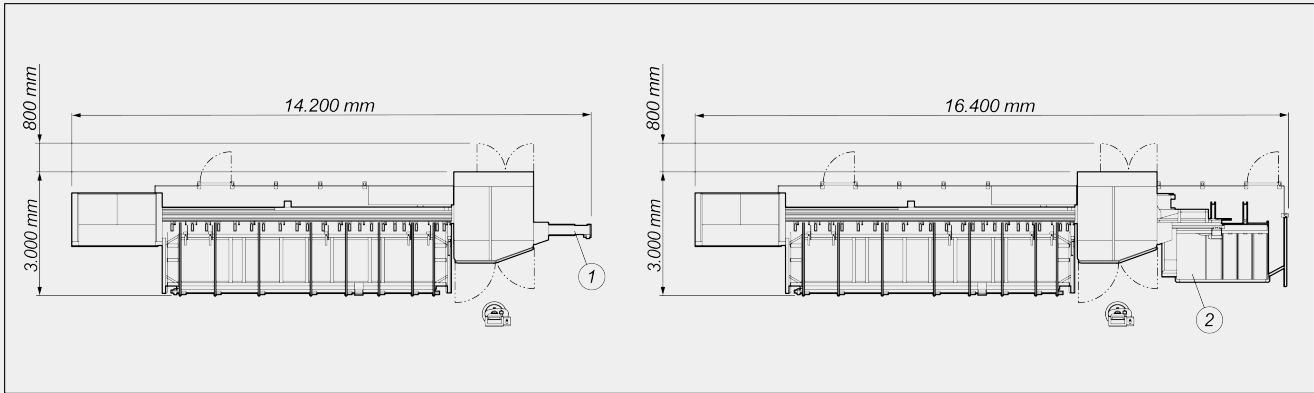

- 1. Almacén de descarga con cinta transportadora
- 2. Almacén de descarga con mesa de acumulación
- 3. Almacén de descarga con almacén de correas

Las dimensiones pueden variar en función de la configuración del producto.

CARRERAS DE LOS EJES

EJE U0 (alimentador) (mm)	8.500
EJE X0 (longitudinal) (mm)	200
EJE Y0 (transversal) (mm)	975
EJE Z0 (vertical) (mm)	470
EJE A0 (rotación electromandril)	-120° ÷ +120°
EJE V0 (transversal) (mm)	210
EJE W0 (vertical) (mm)	95

**VELOCIDAD DE POSICIONAMIENTO**

EJE U0 (alimentador) (m/min)	0 ÷ 85
EJE X0 (longitudinal) (m/min)	56
EJE Y0 (transversal) (m/min)	22
EJE Z0 (vertical) (m/min)	22
EJE W0 (vertical) (m/min)	25
EJE V0 (transversal) (m/min)	25

ALMACÉN DE CARGA: POSICIONAMIENTO PERFIL

Alimentador de carga con pinza de toma regulable	●
Longitud máx. que puede cargarse (mm)	7.500
Almacén de carga de correas	●
Perfiles para cargar en el almacén	9
Longitud mínima teórica de corte (mm)	0
Posicionamiento de la pinza con ejes electrónicos (ejes V y W)	○
Longitud máx. perfil que puede cargarse (mm)	200
Sección mínima perfil que se puede cargar sin contraformas (mm)	30 x 30

UNIDAD DE MECANIZADO

Potencia máxima en S1 (kW)	8,5
Cono portaherramientas	HSK - 63F
Velocidad máxima (rpm)	24.000
Refrigeración mediante cambiador de calor	●
Sistema de lubricación por aceite con difusión mínima	●
Rotación automática de la herramienta	-120° ÷ +120°

UNIDAD DE FRESADO INFERIOR (OPCIONAL)

Potencia máxima en S1 (kW)	2,0
Velocidad máxima (rpm)	24.000
Cono portaherramientas	ER25
Sección mecanizable en Y (mm)	200
Electromandril mandado en 3 ejes con posibilidad de interpolación simultánea	●

CABEZAL DE CORTE A 90°

Hoja de metal duro	●
Potencia motor del disco brushless (kW)	2,5
Diámetro/espesor disco para cabezal de corte de 90° (mm)	250 / 1,9 ; 400 / 3,8
Avance disco CN	●
Sistema de lubricación por aceite con difusión mínima	●



CABEZAL DE CORTE INCLINABLE

Hoja de metal duro	●
Potencia motor del disco brushless (kW)	2,5
Diámetro disco para cabezal de corte inclinado (mm)	600 / 5
Avance disco CN	●
Sistema de lubricación por aceite con difusión mínima	●

DIAGRAMA DE CORTE Y MECANIZADO

Corte radial

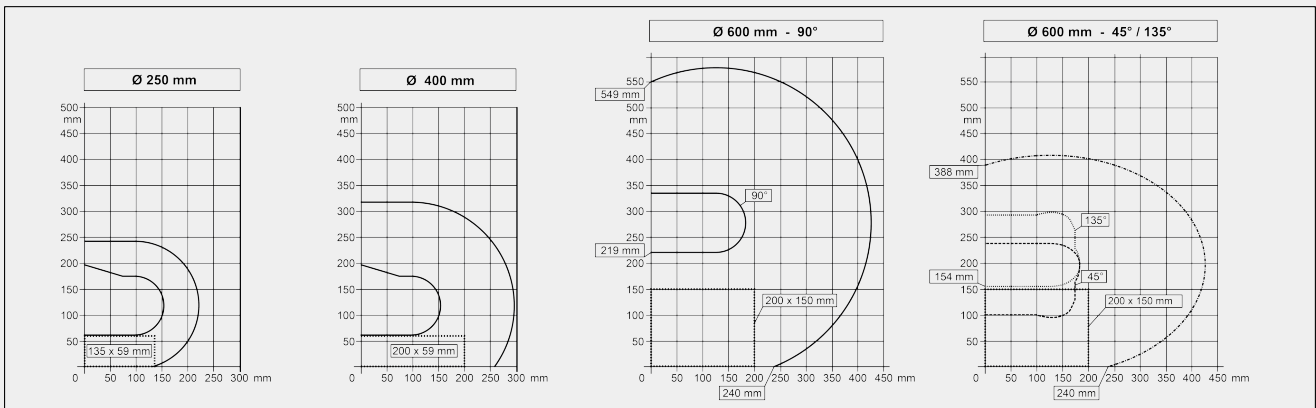

Corte estándar

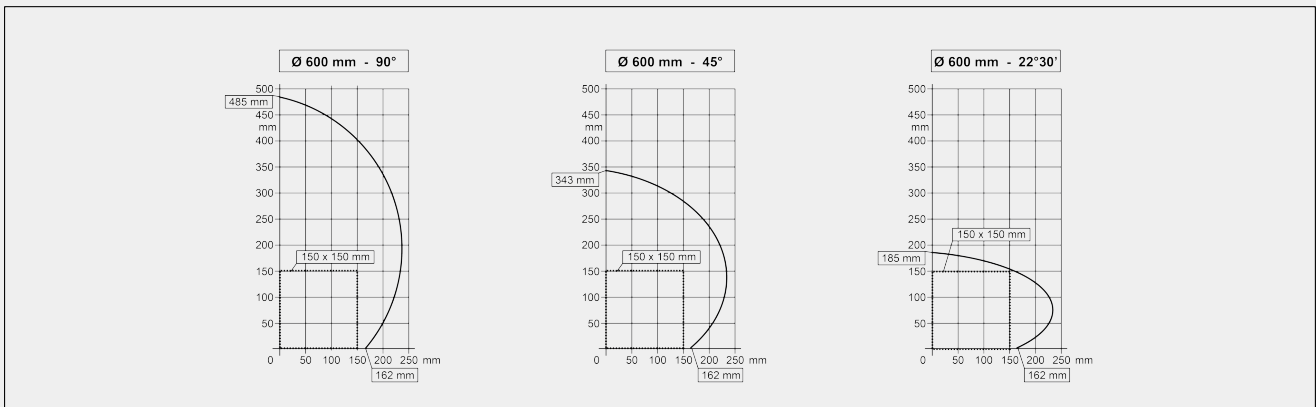

ALMACÉN DE DESCARGA CON CINTA TRANSPORTADORA

Cinta transportadora	●
Longitud máxima que puede descargarse automáticamente (mm)	200

**ALMACÉN DE DESCARGA CON MESA DE ACUMULACIÓN**

Mesa de descarga con extractor automático	●
Longitud máxima que puede descargarse automáticamente (mm)	2.500

ALMACÉN DE DESCARGA CON ALMACÉN DE CORREAS

Mesa de descarga con extractor automático	●
Longitud máxima que puede descargarse automáticamente (mm)	4.000

Incluido ● Disponible ○