



Vegapack

Centros de corte CNC



Centro de corte a 90° realizado exclusivamente para el corte de haces de perfilados de aluminio. El centro está compuesto por distintas unidades que, conectadas entre ellas, le permiten a un solo operador gestionar completamente el ciclo de trabajo, desde la fase de carga a aquella de descarga de los haces cortados a medida. El operador con la ayuda de un elevador de pantógrafo (opcional) deposita los haces en el banco cargador con funcionamiento de acumulación paso a paso (máx. 4-5 haces). A continuación una base de rodillos motorizada lleva el haz a la unidad de corte, que realiza un primer achaflanamiento del haz y los siguientes cortes a medida (ciclo de trabajo configurado por software). La descarga de las virutas de corte se verifica en automático, mediante el desplazamiento de la base de rodillos central aplicada a la unidad de corte. Los trozos del haz son evacuados en cambio desde la zona de corte mediante la base de rodillos del banco de descarga

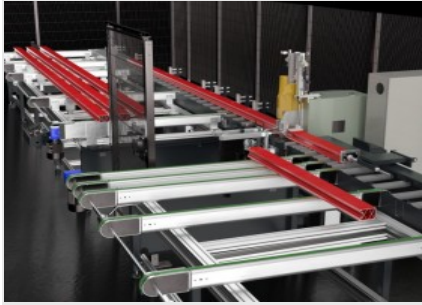

Almacén de carga y descarga

El almacén de carga y descarga de piezas dispone de un sistema automático de traslación de correas que funciona por acumulación paso a paso y es regulado por sensores. Esto permite trabajar de forma continua, reduciendo el tiempo del ciclo.

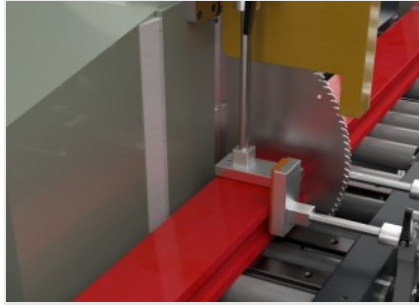

Cabezal de corte

La unidad de corte está formada por una tronadora monocabezal frontal de funcionamiento oleoneumático, equipada con una hoja de metal duro de 550 mm con corte de 90°. Mediante la creación de listas de corte se optimiza el ciclo de mecanizado, permitiendo reducir los desechos y los tiempos para las fases de carga-descarga de las piezas.

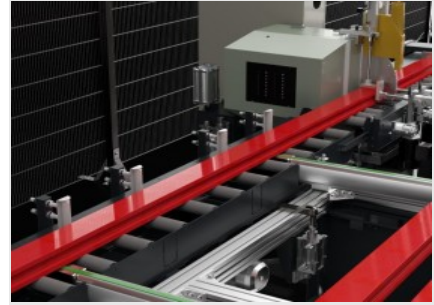

Mesa de rodillos motorizada

Una mesa de rodillos motorizada y gestionada mediante sensores permite mover los haces desde el almacén de carga hasta la unidad de corte y finalmente la descarga de los trozos cortados. En la versión básica de la máquina, carente de almacén de carga, la mesa de rodillos es el área de carga del haz de perfiles.

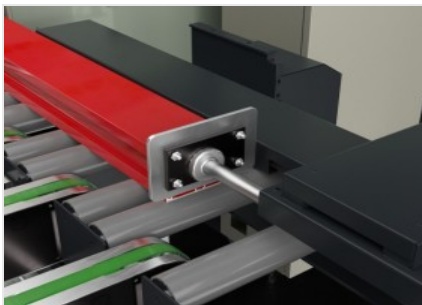

Tope de referencia

El tope de referencia está montado en un carro con posicionamiento por control numérico (CNC). El material mecanizado se aproxima mediante rodillos motorizados y se bloquea con mordazas horizontales y verticales para efectuar el corte a medida.

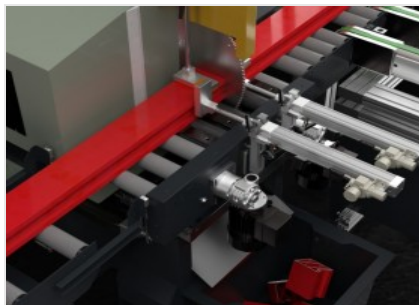

Descarga automática de virutas

La virutas de corte se evacúan automáticamente gracias a una mesa de rodillos central especial, situada entre las áreas de carga y descarga, montada en la unidad de corte. En el momento de la descarga de los trozos, la mesa de rodillos se aproxima dejando caer el material de desecho en un contenedor situado justo debajo. Si el trozo es demasiado largo, es evacuado regularmente en el almacén de descarga.

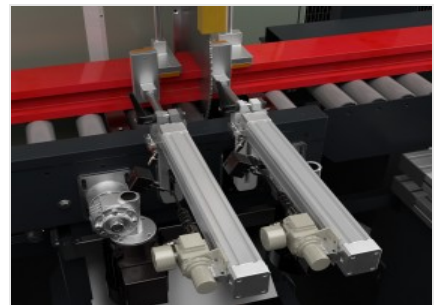

Mordazas

La máquina dispone de mordazas horizontales y verticales de mando neumático equipadas con manoscopio para la regulación y el control de la presión correcta del perfil. Las mordazas se pueden posicionar manualmente para garantizar el bloqueo correcto del perfil en la máquina.





Control

La consola de mando ha sido diseñada para gestionar las funciones operativas de la máquina mediante una interfaz eficiente, simple e intuitiva. El uso de la máquina de parte del operador se realiza fácilmente siguiendo avisos luminosos y mensajes en la pantalla gráfica táctil en color de 6". La consola está dotada de puerto ethernet para conexión por red y puerto USB para la transferencia local de datos.

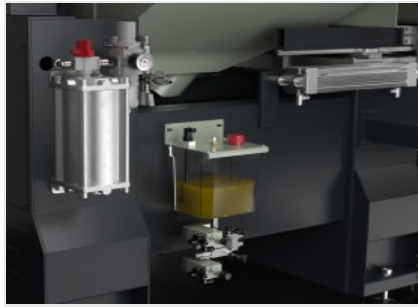

**Sistema de lubricación
Lubrica**

Sistema de lubricación con difusión mínima de aceite lubricante refrigerante que garantiza una lubricación adecuada y la disipación del calor en la herramienta que se está mecanizando. La frecuencia de los impulsos de bombeo se regula manualmente mediante temporizador; el caudal de cada impulso, visible mediante varilla graduada, se ajusta accionando manualmente la tuerca moleteada de cada bomba.

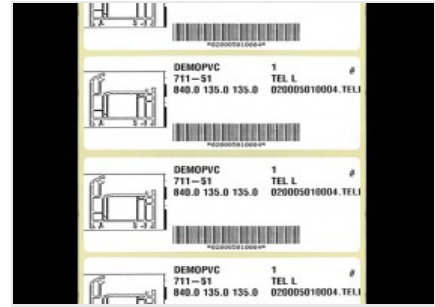

**Preparación impresora
(Opcional)**

La máquina está preparada para la instalación de una impresora que se puede seleccionar de entre los modelos compatibles. La configuración prevé la habilitación de la función de impresión y la preparación mecánica y eléctrica para la conexión de la impresora.



**Etiquetadora
(Opcional)**

La etiquetadora industrial permite identificar cada perfil cortado con características identificativas provenientes de la lista de corte. Además, la impresión del código de barras permite una fácil identificación del perfil, especialmente útil para las posteriores fases de mecanizado en Centros de Mecanizado o en líneas de montaje asistido.



**Lector código de barras
2D radio (Opcional)**

El lector de códigos de barras 2D radio permite el reconocimiento automático de la pieza mediante la etiqueta con código de barras o código QR. Se puede cargar cualquier pieza en la máquina y, mediante la lectura del código de barras presente en la etiqueta aplicada, el centro de corte se prepara automáticamente para realizar todos los cortes, lo que reduce notablemente los tiempos de ciclo y evita los errores.

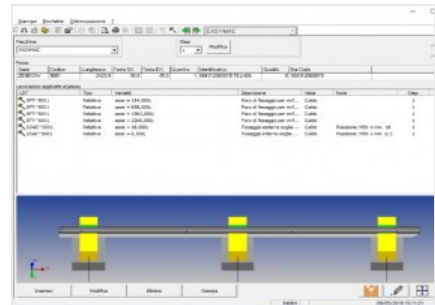

Job (Opcional)

Software para la gestión de las listas de corte y la conexión con programas de cálculo externos. La versión para Terminal Server (cuyo software y datos se instalan solo en el servidor) ofrece la ventaja de un mantenimiento simplificado, una velocidad de funcionamiento más elevada y un uso flexible, también desde el exterior por Internet, siempre que no se supere el número máximo de usuarios simultáneos.





LAYOUT

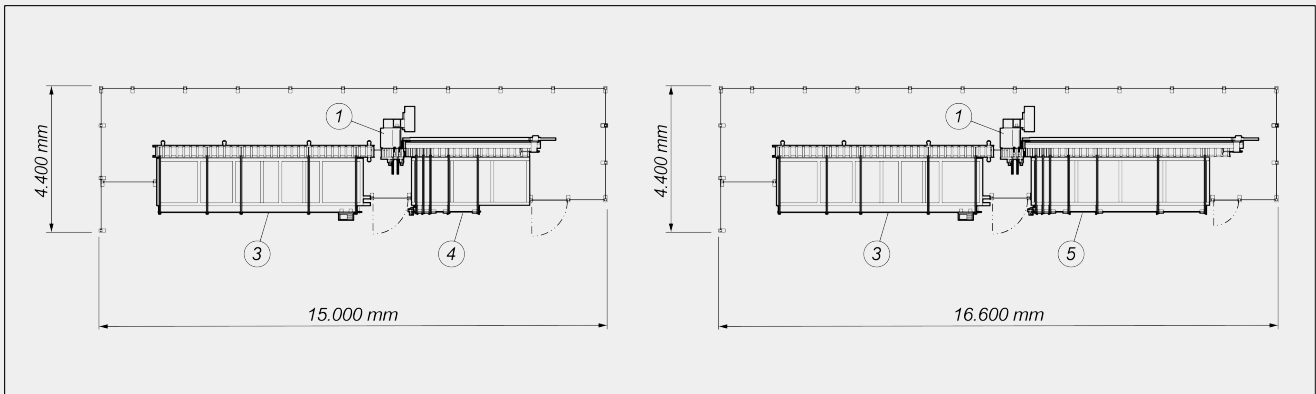
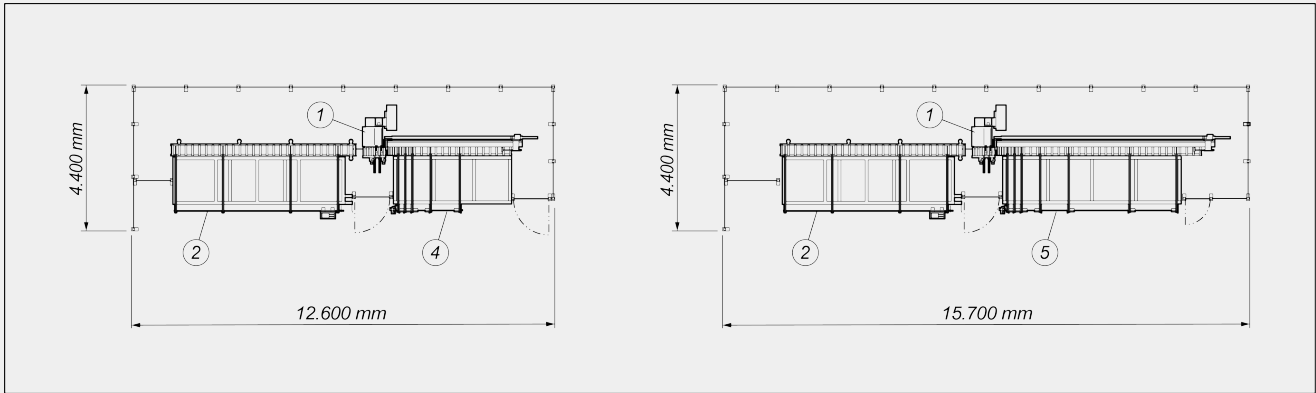

- 1. Cabezal de corte
- 2. Almacén de carga L=6.000 mm (estándar)
- 3. Almacén de carga L=7.000 mm (opcional)
- 4. Almacén de descarga L=3.600 mm (estándar)
- 5. Almacén de descarga L=6.000 mm (opcional)

Las dimensiones pueden variar en función de la configuración del producto.

CARRERAS DE LOS EJES

EJE X (carro de referencia) (según la versión) (mm)

3.600 / 6.000

VELOCIDAD DE POSICIONAMIENTO

EJE X (m/min)

30

ÁREA DE TRABAJO

Longitud máx. que puede cargarse (según la versión) (mm)	6.000 / 7.000
Longitud mín. que puede cargarse (mm)	1.500
Longitud mín. de corte en modo automático (mm)	250
Longitud máx. de corte en modo automático (según la versión) (mm)	3.600 / 6.000

CABEZAL DE CORTE

Diámetro hoja de metal duro (mm)	Ø = 550
Diámetro del eje del hoja (mm)	32
Potencia motor disco "trifásico" (kW)	4
Avance oleoneumático de la hoja	●

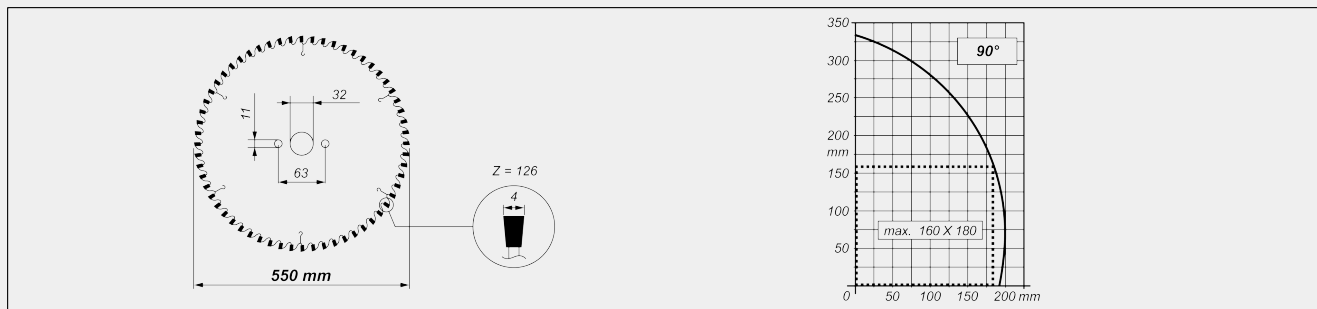
DIAGRAMA DE CORTE

DISPOSITIVOS DE SEGURIDAD Y PROTECCIONES

Protección local neumática de la zona de corte	●
Valla metálica der. e izq. de conexión de pared	●

BLOQUEO DE LA PIEZA

Mordazas verticales neumáticas con reductor de presión equipadas con manómetro	2
Mordazas horizontales neumáticas con reductor de presión equipadas con manómetro	2

ALMACÉN DE CARGA

Transportador de carga de rodillos motorizados	●
Almacén de carga de correas paralelas de 5 haces de material como máximo	●
Peso máximo haz de barras para elaborar (kg/m)	15

**ALMACÉN DE DESCARGA**

Almacén de descarga de correas de 5 haces de material como máximo ●

UNIDAD DE MANDO Y CONTROL

Armario eléctrico ventilado ●

Panel neumático ●

PLC con procesador Intel® compatible de 100 MHz ●

Pantalla gráfica a color LCD-TFT de 6" táctil ●

Memoria RAM de 64 MB ●

Compact Flash de 64 MB ●

Puertos USB 1

Tarjeta de red RJ45 ●

Incluido ● Disponible ○