

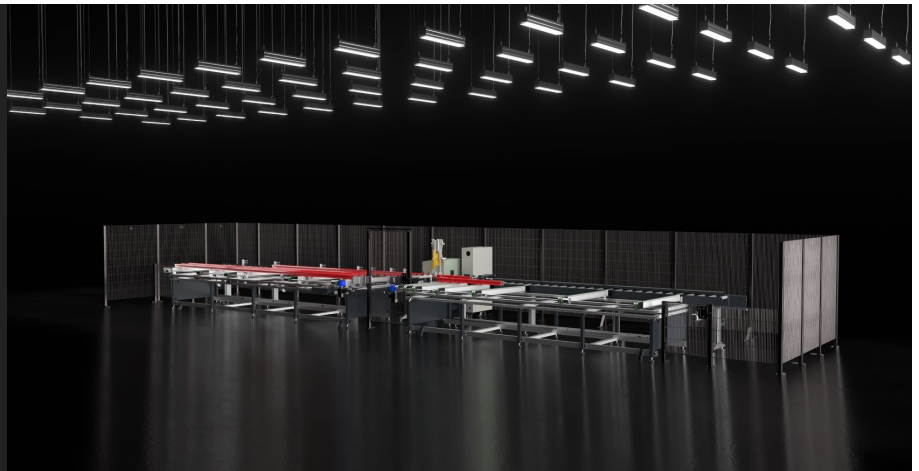

Vegapack

Centri di taglio CNC



Centro di taglio a 90° realizzato esclusivamente per il taglio di fasci di profilati in alluminio. Il centro è composto da diverse unità che, collegate tra loro, permettono ad un solo operatore di gestire completamente il ciclo di lavoro, dalla fase di carico a quella di scarico dei fasci tagliati a misura. L'operatore con l'aiuto di un sollevatore a pantografo (opzionale) deposita i fasci sul banco caricatore a funzionamento ad accumulo passo-passo (max. 4-5 fasci). Successivamente una rulliera motorizzata porta il fascio sull'unità di taglio, che esegue una prima intestazione del fascio e i successivi tagli a misura (ciclo di lavoro impostato da software). Lo scarico degli sfridi di taglio avviene in automatico, tramite lo spostamento della rulliera centrale applicata all'unità di taglio. Gli spezzoni del fascio vengono invece evacuati dalla zona di taglio tramite rulliera del banco di scarico e prelevati dai cinghiali per essere scaricati manualmente dall'operatore.

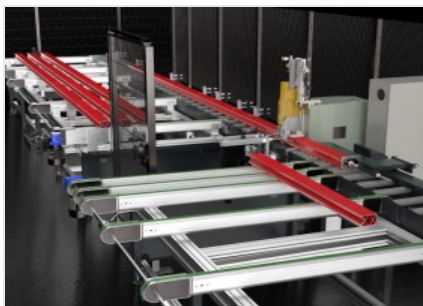

Magazzino di carico e scarico

Il magazzino di carico e scarico pezzi è dotato di un sistema automatico di traslazione a cinghiali con un funzionamento ad accumulo passo-passo regolato da sensori. Questo consente di lavorare in modo continuativo riducendo il tempo di ciclo.

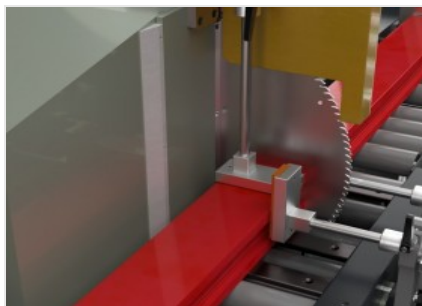

Unità di taglio

L'unità di taglio è costituita da una troncatrice monotesta frontale ad attuazione oleopneumatica, dotata di lama al Widia da 550 mm con taglio a 90°. Attraverso la creazione di liste di taglio viene ottimizzato il ciclo di lavorazione, consentendo la riduzione degli scarti e la diminuzione dei tempi per le fasi di carico-scarico dei pezzi.

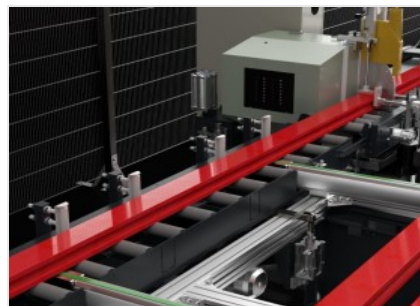

Rulliera motorizzata

Una rulliera motorizzata gestita da sensori, consente la movimentazione dei fasci dal magazzino di carico all'unità di taglio ed infine allo scarico degli spezzoni tagliati. Nella versione base della macchina, priva di magazzino di carico, la rulliera costituisce l'area di carico del fascio di profili.

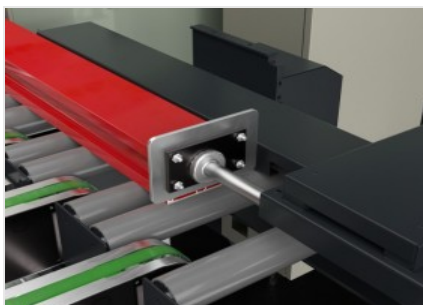

Battuta di riferimento

La battuta di riferimento è montata su un carrello con posizionamento a controllo numerico (CNC). Il materiale in lavorazione viene accostato tramite rulli motorizzati e bloccato con morse orizzontali e verticali per effettuare il taglio a misura.

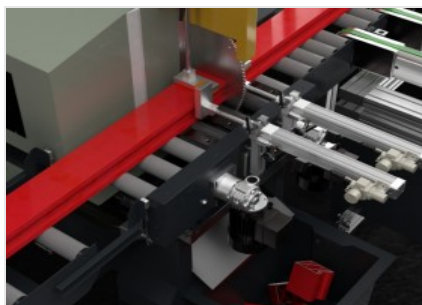

Scarico sfridi automatico

Gli sfridi di taglio vengono evacuati automaticamente grazie alla speciale rulliera centrale, posta tra l'area di carico e quella di scarico, applicata all'unità di taglio. Al momento dello scarico degli spezzoni, la rulliera si scosta lasciando cadere il materiale di scarto in un contenitore sottostante. Nel caso lo spezzone sia troppo lungo viene evacuato regolarmente sul magazzino di scarico.

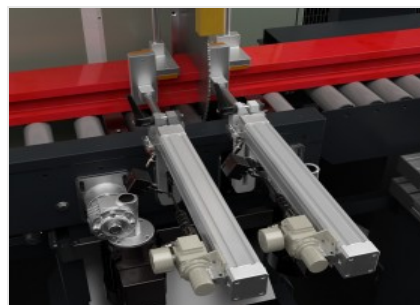

Morse

La macchina dispone di morse orizzontali e verticali a comando pneumatico corredate di manometro per la regolazione e la verifica della corretta pressione sul profilo. Le morse possono essere posizionate manualmente per garantire il corretto bloccaggio del profilo in macchina.



Controllo

La consolle di comando è stata progettata per gestire le funzioni operative della macchina mediante un'interfaccia efficiente, semplice e intuitiva. L'uso della macchina da parte dell'operatore è guidato e facilitato attraverso segnalazioni luminose e messaggi sul display grafico a colori da 6" touch screen. La consolle è dotata di porta ethernet per connessione via rete e porta USB per il trasferimento di dati in locale.

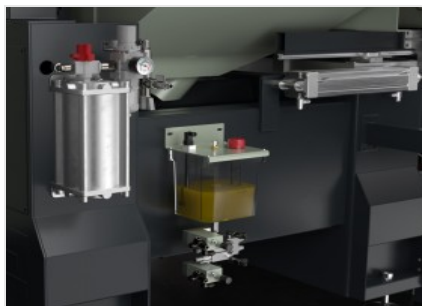

Sistema di lubrificazione Lubrica

Impianto di lubrificazione a diffusione minimale di olio lubrorefrigerante che assicura la corretta lubrificazione e dissipazione di calore sull'utensile in lavorazione. La frequenza degli impulsi di pompaggio si regola manualmente tramite temporizzatore; la portata di ciascun impulso, visibile tramite asta graduata, è settabile agendo manualmente sul dado zigrinato di ogni singola pompa.

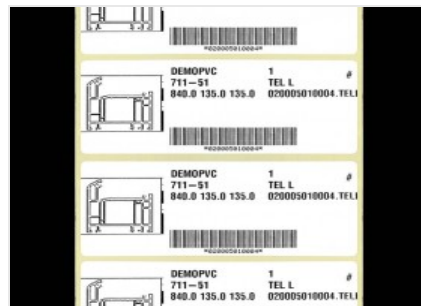

Predisposizione stampante (Opzionale)

La macchina viene predisposta per l'installazione di una stampante selezionabile tra i modelli compatibili. L'allestimento prevede l'abillazione alla funzione di stampa e la predisposizione meccanica ed elettrica per il collegamento della stampante.



Stampante di etichette (Opzionale)

La stampante industriale di etichette consente di identificare ogni profilo tagliato con caratteristiche identificative provenienti dalla lista di taglio. Inoltre la stampa del codice a barre consente una facile identificazione del profilo stesso, particolarmente utile per le successive fasi di lavorazione su Centri di Lavoro o su linee di assemblaggio assistito.



Lettoce codice a barre 2D radio (Opzionale)

Il lettore per codici a barre 2D radio consente il riconoscimento automatico del pezzo tramite l'etichetta con bar code o QR-code. È possibile caricare un qualsiasi pezzo in macchina e, tramite la lettura del bar-code presente sull'etichetta applicata, il centro di taglio si predispose automaticamente per tutti i tagli da eseguire, riducendo notevolmente i tempi ciclo e senza possibilità di errore.

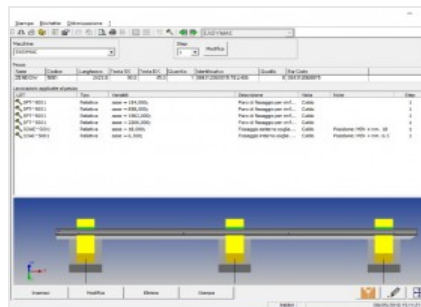

Job (Opzionale)

Software per la gestione delle liste di taglio ed il collegamento con programmi di calcolo esterni. La versione per Terminal Server (nella quale sia il software che i dati vengono installati solo sul server) offre il vantaggio di una manutenzione semplificata, una maggiore velocità di funzionamento ed un utilizzo flessibile, anche dall'esterno via internet, a condizione di non superare il numero massimo di utenti contemporanei.





LAYOUT

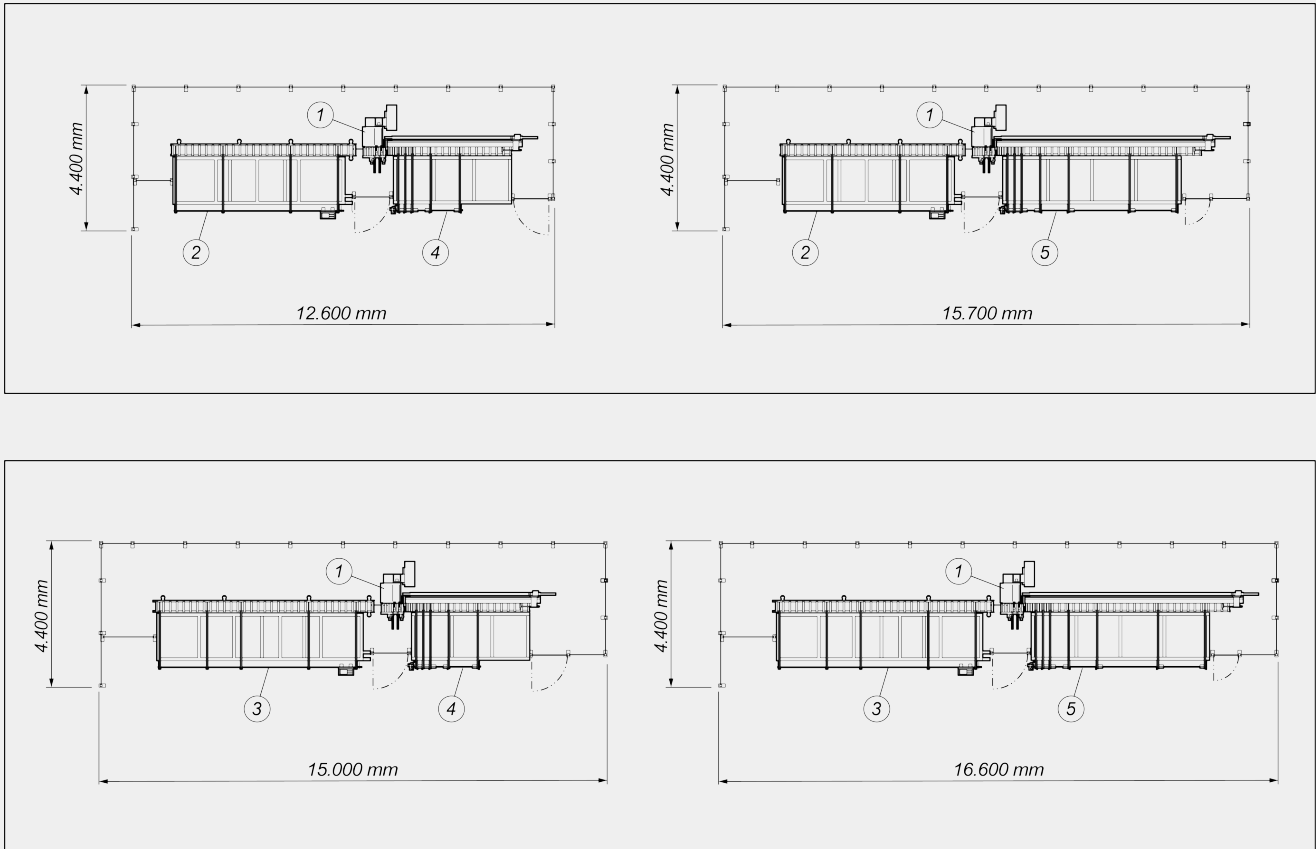

- 1. Unità di taglio
- 2. Magazzino di carico L=6.000 mm (standard)
- 3. Magazzino di carico L=7.000 mm (opzionale)
- 4. Magazzino di scarico L=3.600 mm (standard)
- 5. Magazzino di scarico L=6.000 mm (opzionale)

Le dimensioni di ingombro possono variare in base alla configurazione del prodotto.

CORSE ASSI

ASSE X (carrello di riscontro) (secondo versione) (mm)

3.600 / 6.000

VELOCITÀ DI POSIZIONAMENTO

ASSE X (m/min)

30



CAMPO DI LAVORO

| | |
|--|---------------|
| Lunghezza max. caricabile (secondo versione) (mm) | 6.000 / 7.000 |
| Lunghezza min. caricabile (mm) | 1.500 |
| Lunghezza min. di taglio in automatico (mm) | 250 |
| Lunghezza max. di taglio in automatico (secondo versione) (mm) | 3.600 / 6.000 |

UNITÀ DI TAGLIO

| | |
|------------------------------------|---------|
| Diametro lama al widia (mm) | Ø = 550 |
| Diametro albero lama (mm) | 32 |
| Potenza motore lama "trifase" (kW) | 4 |
| Avanzamento lama oleo-pneumatico | ● |

DIAGRAMMA DI TAGLIO

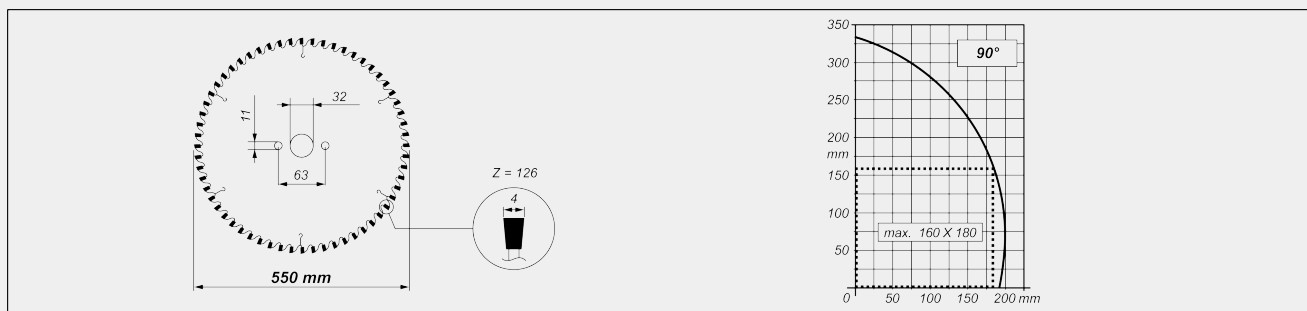

SICUREZZE E PROTEZIONI

| | |
|--|---|
| Protezione locale pneumatica zona taglio | ● |
| Recinzione metallica dx e sx di connessione a parete | ● |

BLOCCAGGIO PEZZO

| | |
|---|---|
| Morse verticali pneumatiche con riduttore di pressione corredate di manometro | 2 |
| Morse orizzontali pneumatiche con riduttore di pressione corredate di manometro | 2 |

UNITÀ DI CARICO

| | |
|---|----|
| Rulliera di carico a rulli motorizzati | ● |
| Magazzino di carico a cinghiali da max 5 fasci di materiale | ● |
| Peso massimo fascio di barre lavorabile (kg/m) | 15 |

**UNITÀ DI SCARICO**

Magazzino di scarico a cinghioli da max 5 fasci di materiale ●

UNITÀ DI COMANDO E CONTROLLO

Armadio elettrico ventilato ●

Pannello pneumatico ●

PLC con processore Intel® compatibile da 100 MHz ●

Display grafico a colori LCD-TFT da 6" touch screen ●

Memoria RAM da 64 MB ●

Compact Flash da 64 MB ●

Porte USB 1

Scheda di rete RJ45 ●

Incluso ● disponibile ○