

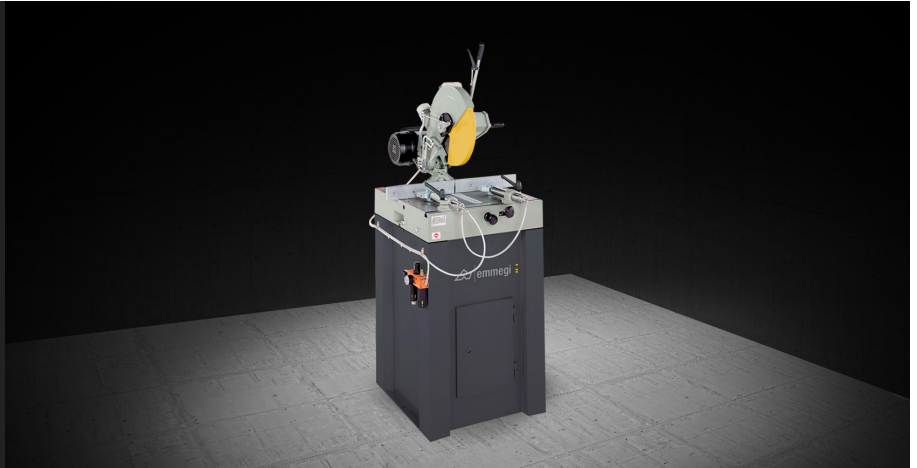

MSP 400

Eenkops Snijmachines



Enkelkops afsteekmachine met neergaand mes, met linkse laadzijde, rotatie van de snijkop tot 45° (links en rechts) en handmatige kanteling tot 45° ten opzichte van de horizontale as.



Snijzone

Het stevige horizontale gietijzeren werkblad, waaraan het verticale vierkant stevig is gekoppeld, vormt de klemzone van het werkstuk; het heeft een groot steunvlak dat een optimale klemming van de werkstukken mogelijk maakt.



Bankschroeven

De machine is voorzien van een horizontale bankschroefeenheid die in de S-versie pneumatisch en in de M-versie handmatig wordt bediend.



Besturing

De kenmerkende handbediende actuator voor het neerlaten van het snijblad is voorzien van een mechanische beveiliging om onbedoelde bewegingen te voorkomen. Tegelijkertijd bepaalt deze het geleidelijke naar buiten treden van het snijblad zelf. De hoekpositionering van de kop wordt uitgevoerd door rotatie van het horizontale vlak met een mechanische klikvergrendeling bij 45° (rechts en links) en handmatige vergrendeling bij tussenliggende hoeken.



MSP 400 / EENKOPS SNIJMACHINES

SNIJBLAD

Widia (mm)

Ø = 400

VOORTBEWEGEN VAN HET SNIJBLAD

Handmatig

SNIJSCHEMA

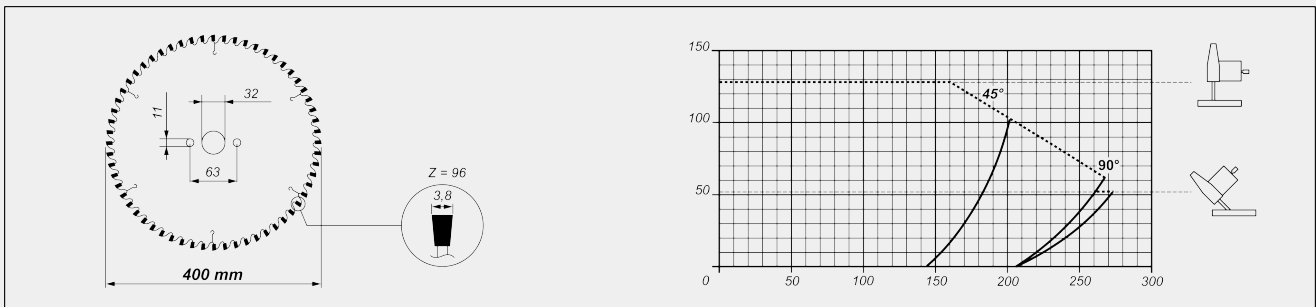

KANTELING SNIJEEENHEID

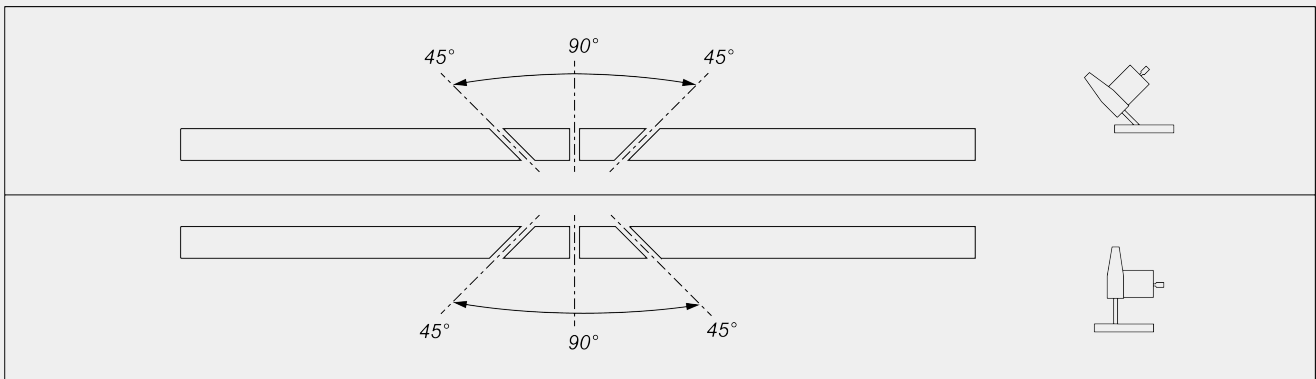

Mechanische besturing van de tussenliggende hoeken

BESCHERMING VAN DE SNIJZONE

Lokaal mechanisch bediend

**SMEERSYSTEEM**

Smeersysteem micronevel van water met olie-emulsie ●

VASTKLEMMEN PROFIELDEEL

Set horizontale horizontale bankschroeven ●

MOTOR

Zelfremmende driefasenmotor ●

Inschakeltijd rem (s) 10

Vermogen (kW) 2,2

Inbegrepen ● Verkrijgbaar ○