



## Vegamill HB

### Bewerkingscentra

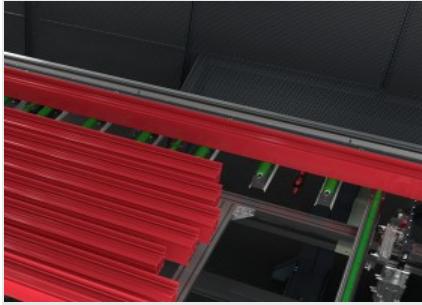

CNC snij- en bewerkingscentrum met 8 tot 14 assen, ontworpen voor snij-, boor- en freesbewerkingen bij profielen van aluminium of aluminiumlegeringen. VEGAMILL bestaat uit vier hoofdeenheden. Een automatisch laadmagazijn met rondsnaven voor profiellengtes tot 7500 mm. Een push-feed systeem met spantang voor het vastgrijpen en transporteren van het profiel in de verwerkingszone met hoge precisie en snelheid. De horizontale en verticale posities van de spantang zijn handmatig in te stellen; dit kan optioneel worden geautomatiseerd door middel van een elektronisch positioneringssysteem op de twee gestuurde assen. Een 4-assige NC-freeseenheid met boor- en freesfuncties bewerkt de boven- en zijkanten van het profiel; een tweede optionele 3-assige NC-eenheid bewerkt de onderkant. Met de snijeenheid met een blad van 250 en 400 mm kunnen snedes van 90° worden gemaakt; met de versie met een snijblad van 600 mm kunnen schuine snedes tot 22°30' naar rechts en naar links worden gemaakt, met de precisie en efficiëntie van een borstelloze motor op NC-rotatieas met absolute magneetband. De loseenheid kan een transportband zijn, ideaal voor korte onderdelen zoals beugels en scharnieren, of een lostafel die is uitgerust met een automatische extractor en een automatisch kantel- en verplaatsingssysteem. Voor de eenheden van de VEGAMILL zijn geen extra beschermende behuizingen nodig, omdat ze afgeschermd en beveiligd zijn, waardoor dit snij- en bewerkingscentrum compact en flexibel is.

**Staaftaanvoer**

Uiterst nauwkeurig, snel CNC-staaftaanvoersysteem. Het systeem wordt compleet geleverd met een profielklem met handmatige positie-instelling, en optionele automatische horizontale en verticale positie-instelling op twee CNC assen. Met het door een band aangedreven laadmagazijn kunnen profielen tot 7,5 m lang geladen worden.

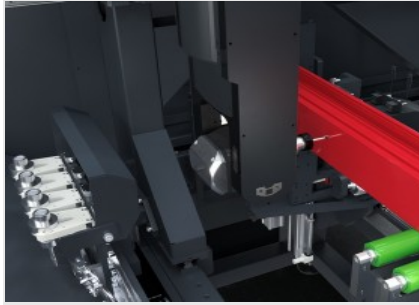
**Freeseenheid**

De CNC-freeseenheid met 4 assen bestaat uit een elektrospindel van 8,5 kW in S1, die een toerental van 24.000 omw/min kan bereiken. De beweging van de elektrospindel langs de A-as maakt een rotatie van -120° tot +120° mogelijk, waardoor het mogelijk is het profiel op 3 vlakken te bewerken, zonder het opnieuw te moeten positioneren. Het kan gebruikt worden op aluminium, PVC en lichtmetalen profielen.

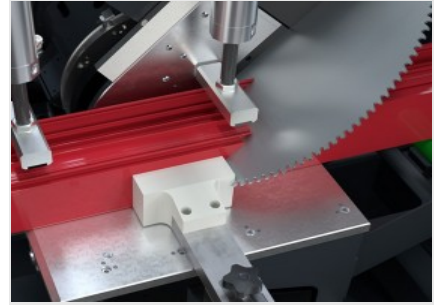
**Snijeenheid**

De snijeenheid met voorbladuitvoer is geoptimaliseerd voor het bewerken van profielen met gereduceerde doorsneden, voor de massaproductie van kleine onderdelen met één/twee bewerkingen, zoals scharnieren, steunen en beugels. Hij heeft dus een minimale bladdikte om het materiaalverbruik te verminderen, van een diameter van 250 mm tot 400 mm.

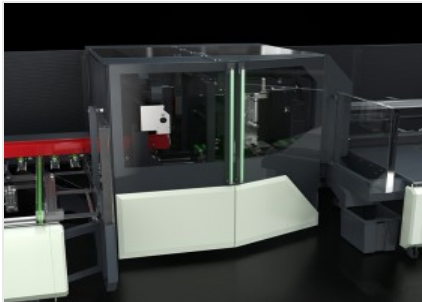
**Integrale beschermingscabine**

De cabine voor volledige bescherming is ontworpen om maximale functionaliteit, toegankelijkheid, geluidsisolatie en lichtinval te combineren met veiligheids- en ergonomische eisen. Het geraffineerde en innoverende ontwerp maakt de machine uniek en onmiskenbaar. Dankzij de grote vensters kan de bediener de uitvoering van de bewerkingen gemakkelijk en veilig controleren.

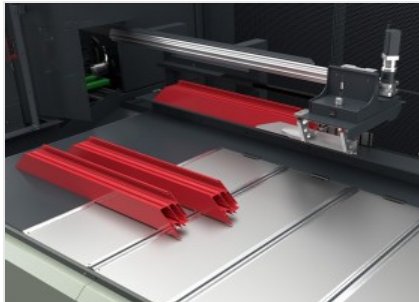
**Werkstukafvoersysteem**

Vegamill kan uitgerust worden met twee werkstukafvoersystemen. De eerste bestaat uit een transportband die de bewerkte en uitgesneden stukken afvoert en ze in een opvangbak deponiert. De band is ontworpen om de afvoer te garanderen van de kleine onderdelen die typisch zijn voor de bewerkingen van deze machine. De tweede omvat een lostafel met extractor, uitgerust met een CNC-grijper, waarmee grotere onderdelen, tot 2.500 mm lengte, gelost kunnen worden.

**Etikettenprinter (Optioneel)**

Met de industriële etikettenprinter kan elk gesneden profiel worden geïdentificeerd met identificatiekenmerken uit de snijlijst. Bovendien kan door het afdrucken van barcodes het profiel zelf gemakkelijk worden geïdentificeerd, wat bijzonder handig is voor latere bewerkingen op bewerkingscentra of ondersteunde assemblagelijnen.





**LAYOUT**

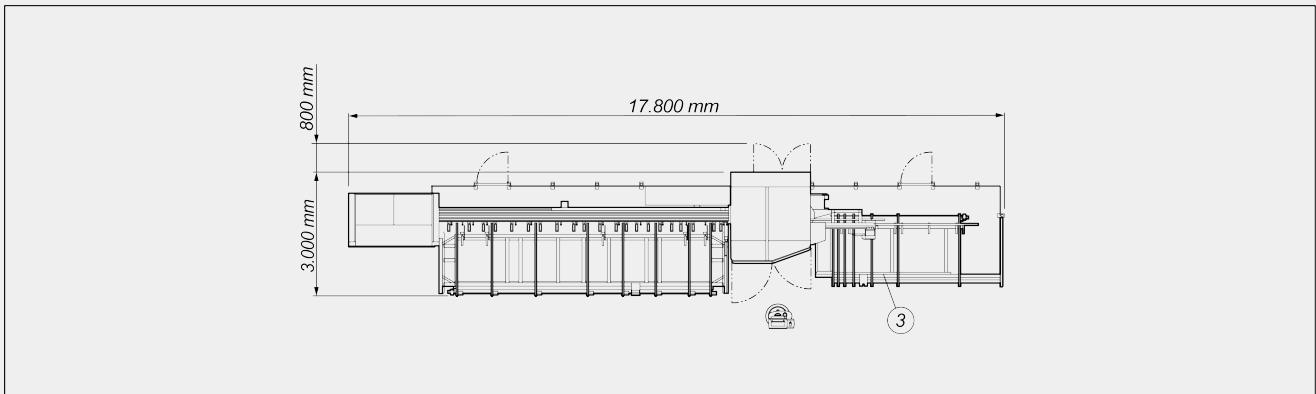
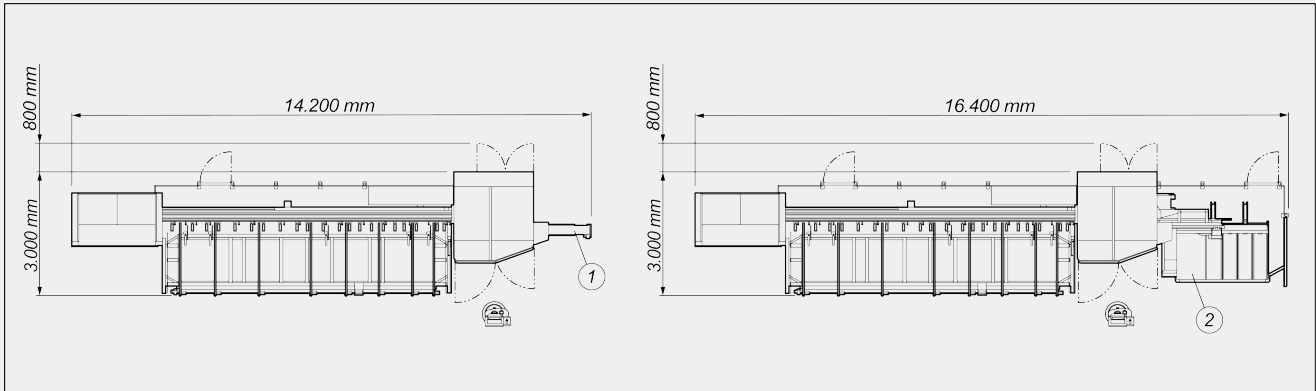

- 1. Loseenheid met transportband
- 2. Loseenheid met verzamelbank
- 3. Loseenheid met magazijn met rondsnaven

De totale afmetingen kunnen variëren afhankelijk van de productconfiguratie.

**ASSLAGEN**

U0-AS (feeder) (mm)	8.500
U0-AS (in de lengterichting) (mm)	200
U0-AS (transversaal) (mm)	980
U0-AS (verticaal) (mm)	470
A0-AS (rotatie elektrospindel)	-120° ÷ +120°
V0-AS (transversaal) (mm)	80
W0-AS (verticaal) (mm)	115

**SNELHEID VAN POSITIONERING**

U0-AS (feeder) (m/min)	0 ÷ 85
X0-AS (in de lengterichting) (m/min)	56
Y0-AS (transversaal) (m/min)	22
Z0-AS (verticaal) (m/min)	22
W0-AS (verticaal) (m/min)	25
V0-AS (transversaal) (m/min)	25

**LAADENHEID: PROFIELPOSITIONERING**

Loadfeeder met verstelbare spantang	●
Laadmagazijn met rondsnares	●
Max. laadbare profiellengte (mm)	7.500
Laadbare profielen in het magazijn	9
Max. laadbare profielbreedte (mm)	200
Elektronische positionering van de assen van de spantang (V- en W-as)	○
Theoretische minimale snijlengte (mm)	0
Minimale doorsnede van het profiel zonder contraprofielen dat kan worden geladen (mm)	30 x 30

**FREESSENHEID**

Maximaal vermogen in S1 (kW)	8,5
Gereedschapopname kegel	HSK - 63F
Maximumsnelheid (tpm)	24.000
Koeling met warmtewisselaar	●
Smeersysteem met minimale diffusie-olie	●
Automatische gereedschapsrotatie	-120° ÷ +120°

**SNIJENHEID 90°**

Widia snijblad	●
Vermogen borstelloze motor van het snijblad (kW)	2,5
Diameter/dikte snijblad voor 90° snijeenheid (mm)	250 / 1,9 ; 400 / 3,8
Smeersysteem met minimale diffusie-olie	●
Voortbeweging snijblad NC	●



**KANTELBARE SNIJENHEID**

Widia snijblad	●
Voortbeweging snijblad NC	●
Vermogen borstelloze motor van het snijblad (kW)	2,5
Diameter snijblad voor kantelbare snijeenheid (mm)	600 / 5
Smeersysteem met minimale diffusie-olie	●

**SNIJSCHEMA**

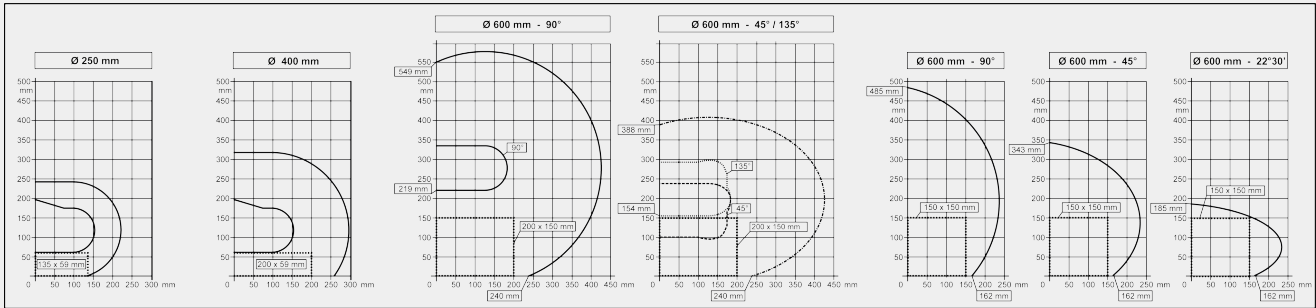

**LOSEENHEID MET TRANSPORTBAND**

Transportband	●
Maximale lengte die in de automatische modus kan worden gelost (mm)	200

**LOSEENHEID MET VERZAMELBANK**

Lostafel met een automatische extractor	●
Maximale lengte die in de automatische modus kan worden gelost (mm)	2.500

**LOSEENHEID MET MAGAZIJN MET RONDSNAREN**

Lostafel met een automatische extractor	●
Maximale lengte die in de automatische modus kan worden gelost (mm)	4.000

Inbegrepen ● Verrijgbaar ○