



Satellite XLE

Bearbetningsmaskiner



Bearbetningscentrum med 5 CNC-axlar med fräsportal för fräs- och borbearbetningar, kapning och gängning i stora profiler i aluminium, PVC, lättmetaller och stål. Spindel med effekt (11 kW i S1) och verktygsfäste HSK-63F, möjliggör även krävande bearbetningar med hög precision och korta bearbetningstider. Skyddskabinen har utformats för maximal funktionalitet, tillgänglighet, ljudisolering och belysning med höga krav på säkerhet och ergonomi. Operatören har bra översikt över bearbetningarna och, tack vare att hela kabinen kan öppnas från sidorna, enkel åtkomst vid rengöring och underhåll. Det finns ett verktygsmagasin med 18 platser. Kap- och färsklingan på 450 mm har en egen verktygsplats. SATELLITE XLE har motoriserade klampor som i pendelkörningsläge positionerar sig själv, oberoende av spindelns bearbetningsprocesser på det motsatta arbetsområdet. De robusta klamporna är lätta att konfigurera utan att använda verktyg för inställning. Alla CNC-styrda axlar är absoluta och kräver ingen kalibrering när maskinen startas om.



Motoriserade klampar

De motoriserade klamparna, som var och en är försedda med en egen motor, kan positionera sig självständigt längs hela maskinen. CNC:t hanterar samtidigt förflyttningen av klamparna och spindeln i två förutbestämda arbetsområden i pendelkörningsläge.



Skyddskabin

Skyddskuren har utformats för maximal funktionalitet, tillgänglighet, ljudisolering och belysning med höga krav på säkerhet och ergonomi. Den eftersökta och innovativa designen gör maskinen unik och omisskännlig. De stora glasytorna gör att operatören enkelt och säkert kan kontrollera bearbetningen.



Verktymsmagasin

Verktymsmagasinet med 18 platser installeras direkt på maskinvagnen; dess bakre position, i ett särskilt område, garanterar maximalt skydd mot spån från bearbetningen. Vändbordsmagasinet möjliggör maximal tillförlitlighet, tystnad och optimerade cykler. En klingfräs med en diameter på 250 mm kan förvaras i verktymsmagasinet.



Klingmagasin

Sågklingan med en maximal diameter på 450 mm, finns i ett dedikerat magasin och är separerat från övriga verktyg. Den är utrustad med verktygsfäste HSK-63F och kan genomföra kapningar av profilerna. Med avsedd programvara som option kan kapning och separering utföras direkt i den obearbetade profilen.

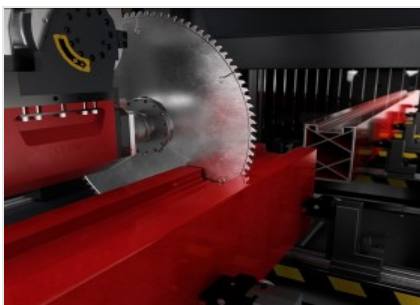

Kapning och separering (Frivillig)

Den optionella funktionen för kapning och separering direkt från profilen gör det möjligt att från en stång få en serie bearbetade profiler, separerade i olika delar, så man slipper mata in samma bitar flera gånger för bearbetning. Klingans stora diameter gör det möjligt att genomföra kapningar på stora profiler, vilket i många fall tar bort behovet för hela bearbetningsfasen som utförs före fräsning. I detta fall kan maskinen utrustas med etikettskrivare för att styra spänningen av profilerna i de efterföljande faserna.



Probe (Frivillig)

Maskinen kan som tillval vara utrustad med en elektronisk enhet som möjliggör automatisk felkorrigering av arbetsstyckets längd, bredd och höjd. På så sätt påverkas inte maskinens precision av de olika teoretiska och verkliga måtten på detaljen som bearbetas.



SATELLITE XLE / BEARBETNINGSMASKINER

LAYOUT

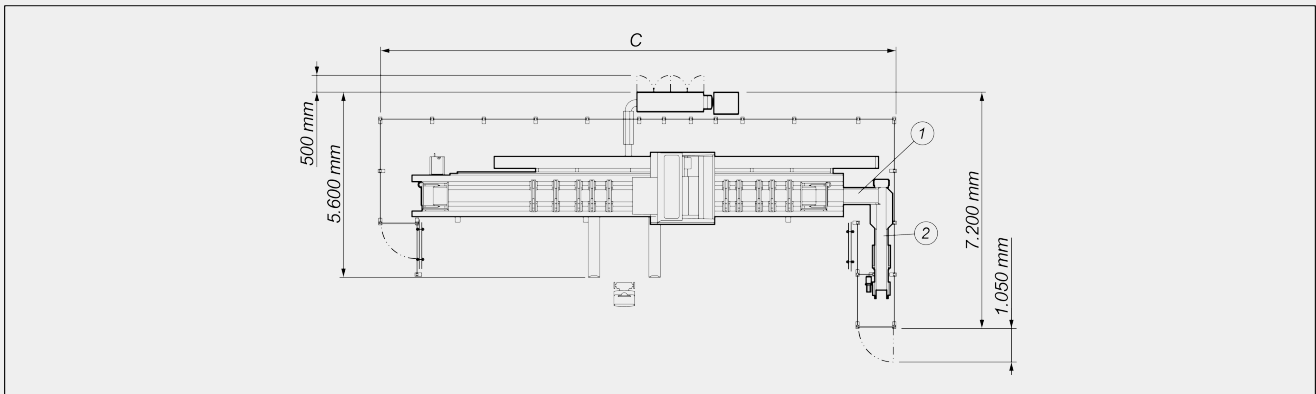
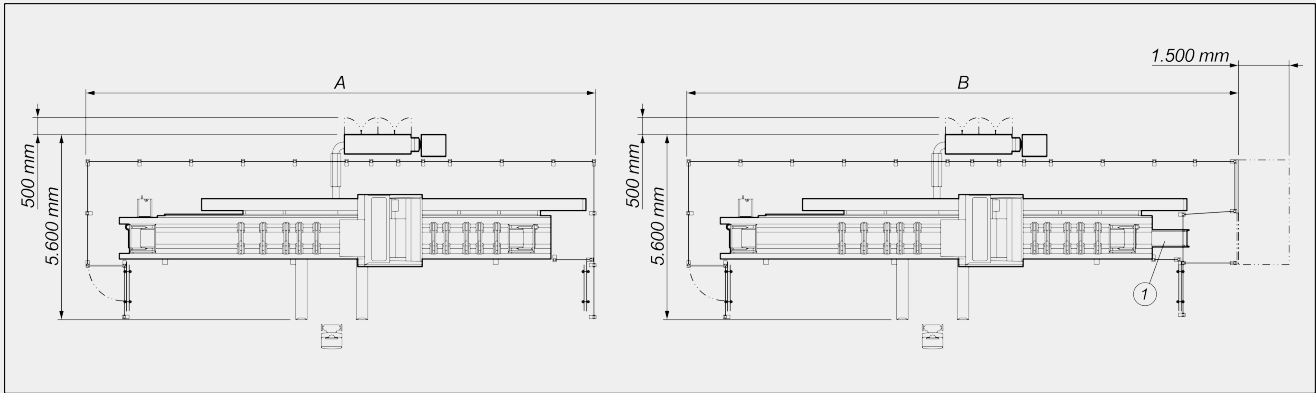

	A	B	C
Satellite XLE - 7,8m (mm)	12.800	14.000	12.900
Satellite XLE - 10,5m (mm)	15.300	16.600	15.400

1. Spåntransportband i gummi metallgaller med utgång åt höger (option)
2. Flis- och spåntransportband till uppsamlingspåsen (option)

Totaldimensionerna kan variera med tanke på produktens konfiguration.

**AXELSLAGLÄNGDER**

X-AXEL (längsgående) (mm)	7.800 ; 10.500
Y-AXEL (tvärgående) (mm)	1.090
Z-AXEL (vertikal) (mm)	640
C-AXEL (vertikal axelrotation av huvudet)	-360° ÷ +360°
B-AXEL (vertikal-horisontell rotation av huvudet)	-15° ÷ +90°

POSITIONERINGSHASTIGHET

X-AXEL (längsgående) (m/min)	75
Y-AXEL (tvärgående) (m/min)	54
Z-AXEL (vertikal) (m/min)	60

SPINDEL

Maximal effekt i S1 (kW)	11
Maxhastighet (varv/min)	24.000
Maximalt vridmoment (Nm)	8,8
Kon verktygsfäste	HSK - 63F

AUTOMATISKT VERKTYGSMAGASIN PÅ VAGNEN

Verktygsmagasin med 18 platser	●
Maximalt mått på verktyg som kan matas in i magasinet (mm)	Ø = 80 - L = 190
Maximala klingmått som kan matas in i magasinet (mm)	Ø = 250 - L = 95 ; Ø = 180 - L = 150
Klingamått som kan matas in i klingmagasinet (mm)	Ø = 450 - L = 73

BEARBETNINGSBARA SIDOR

Med direkt verktyg (översida, sidoytor, ändytor)	5
Med klingverktyg Ø 450 mm (översida, sidoytor, ändytor)	1 + 2 + 2



ARBETSOMRÅDE

1F = 1-sides bearbetning

5F = 5-sides bearbetning

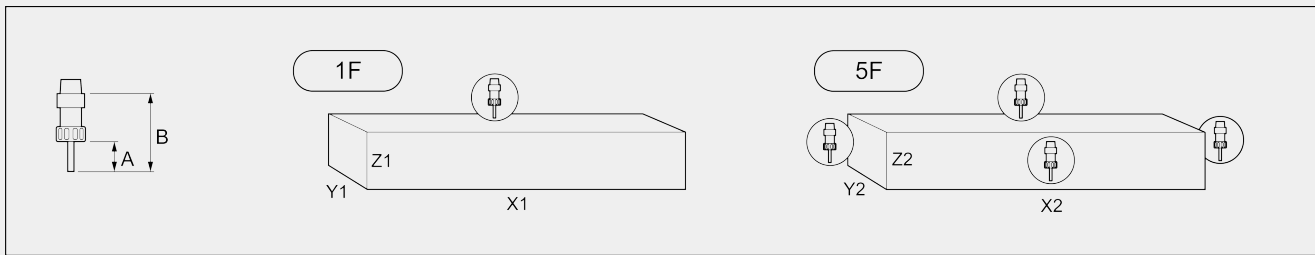

		A	B	X1	Y1	Z1	X2(*)	Y2	Z2
SATELLITE XLE 7.800	ett stycke	75	145	7.800	600	350	7.400	600	350
	pendel	75	145	3.130	600	350	2.930	600	350
SATELLITE XLE 10.500	ett stycke	75	145	10.500	600	350	10.100	600	350
	pendel	75	145	4.480	600	350	4.280	600	350
Bearbetningsbar sektion med Ø 450 mm klinga (inklusive kapning och separering)					290	250		290	250

Mått i mm

(*) installation med Ø 450 mm klinga: minskning av måttet X2 med 400 mm i ett stycke; 200 mm i pendelkörningsläge.

GÄNGNINGSKAPACITET (med Gängtapp i Aluminium Och Genomgående Hål)

Styv

M10

FÄSTE FÖR STYCKE

Versioner 7 800 mm: standardantal pneumatiska klampar	8
Versioner 7 800 mm: maximalt antal pneumatiska klampar	12
Versioner 7.800 mm: maximalt antal klampar per område	6
Versioner 10 500 mm: maximalt antal pneumatiska klampar	14
Versioner 10 500 mm: standardantal pneumatiska klampar	10
Versioner 10 500 mm: maximalt antal klampar per område	7
Maximalt Y-mått på det låsbara arbetsstycket med standardklamp (mm)	620
Automatisk positionering av klampar genom X-axel (statisk pendelversion)	●
Oberoende motoriserade klampar (dynamisk pendelversion)	●
Horisontell dubbel press på pneumatiska klampar	○

Ingår ● Tillgänglig ○