



Vega 550-450

Enkelsågar



Enkelsåg med bakifrån kommande klinga, inmatning från vänster sida och pneumatisk vinkelinställning mellan fasta positioner: 45° vänster och 90°, 45° och 22°, 30' höger. Ett mekaniskt stopp möjliggör även kapning av mellanvinklar.

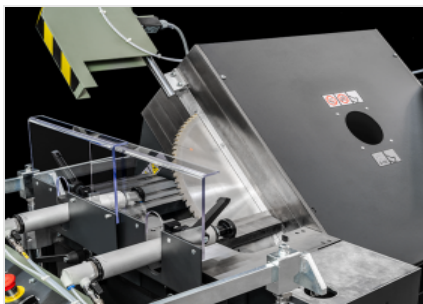

Vinkelinställning 45°/ 22°30'

De tekniska lösningarna säkerställer en snabb och precis vinkelinställning av huvudet, som kan vara utrustad med HM-klingsor med en diameter på 450 eller 550. Det garanterar den högsta möjliga pålitlighet och precision för tillverkning av fönster- och dörrkarmar.



Säkerhetsanordningar

Maskinen är försedd med lokala klingskydd, som inte stör positioneringen av profilen som ska kapas, men däremot garanterar operatörens säkerhet.



Kontrollpanel

Manöverpanel med möjlighet att styra gering av kaphuvud till höger och till vänster med hjälp av snabba och intuitiva rörelser. Med stöd av rullbanan för utmatning/mätning på höger sida fastställs kaplängden av detaljen som skall kapas, utifrån klingans centrum.

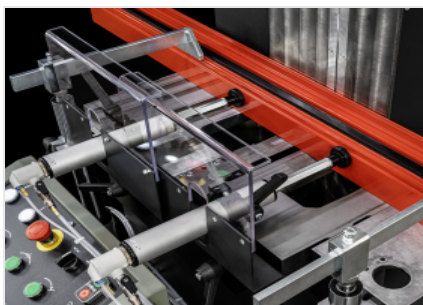

Klampar

Kapen är utrustad med en grupp horisontella och vertikala klampar (tillval), som kännetecknas av hög positioneringshastighet och effektivt grepp.

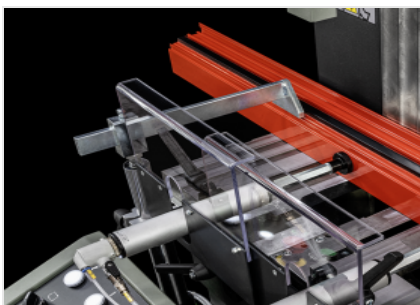

Pneumatisk vertikal klamp (Frivillig)

Vid behov kan man installera en vertikal klamp till vänster eller ett par vertikala klampar (både till vänster och till höger) för att garantera perfekt fastspänning även vid profiler med mer komplexa former.

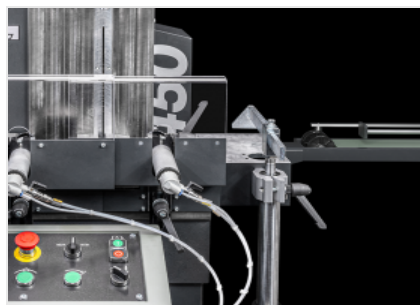

Predisponerad för profilladdning från höger (Frivillig)

Maskinen är konstruerad för inhysning av speciella valsenheter som kan placeras på högersida, vars funktion är att stödja längre profiler och möjliggöra korrekt placering av arbetsstycket i maskinen.



VEGA 550-450 / ENKELSÅGAR

KLINGA

Widia (beroende på modell) (mm)

Ø = 450; Ø = 550

KLINGMATNING

Hydropneumatisk

KAPDIAGRAM

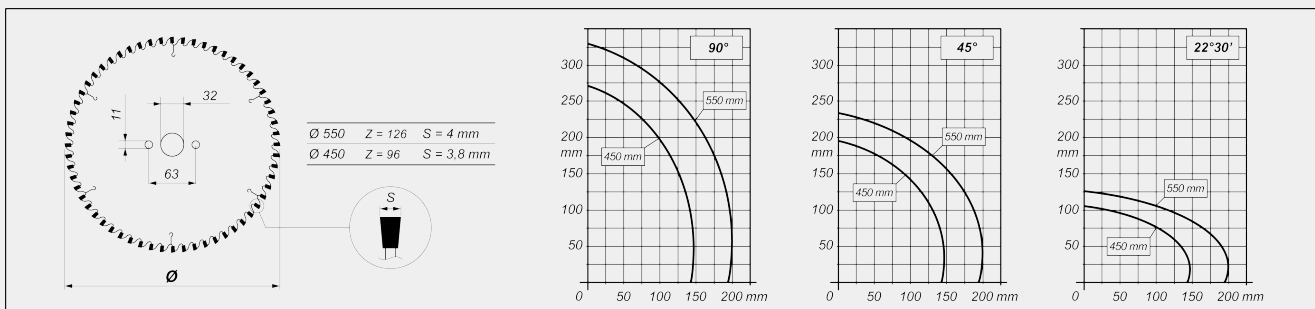

LUTNING KAPENHET

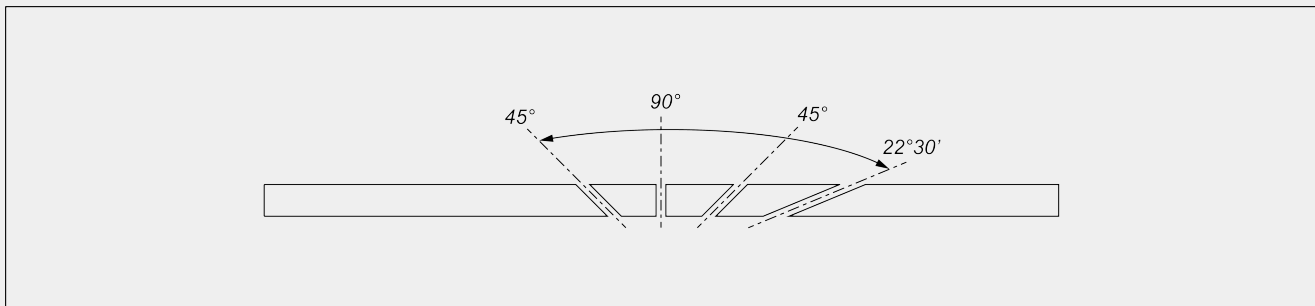

Mekanisk justering av mellanvinklar

SKYDD AV KAPOMRÅDE

Lokal med pneumatisk styrning

SMÖRJSYSTEM

Dimsmörjningssystem med vatten och oljeemulsion

**FÄSTE FÖR STYCKE**

Vridmoment för horisontella pneumatiska klampar	<input checked="" type="radio"/>
Vridmoment för vertikala pneumatiska klampar	<input type="radio"/>
Predisponerad för profilladdning från höger	<input type="radio"/>

MOTOR

Trefas (kW)	2,2
-------------	-----

Ingår ● Tillgänglig ○