



Phantomatic X6

CNC işleme merkezleri



2 mm'ye kadar alüminyum, PVC, genel olarak hafif alaşım ve çelik çubuk ya da parçaların işlenmesine yönelik 4 kontrollü eksenli CNC çalışma merkezi. Modellerin tamamını tek parça ya da çoklu parça modunda, boyu 7,7 m'ye kadar olan çubuklar için tek alanda çalışabilmektedir. PHANTOMATIC X6 ve PHANTOMATIC X6 HP modelleri, iki bağımsız çalışma alanında, sarkaç modunda çalışma imkanı vermektedir. Mengenerin ve referans durdurucuların konumlandırılması için 2 ilave eksenli ile PHANTOMATIC X6 HP versiyonu dinamik sarçak modunda çalışmaya imkan vermekte, mengenerleri maskelenmiş sürede konumlandırmaktadır. CNC eksenlerinin tamamı mutlak olup, makine tekrar başlatıldığında sıfırlanmaya ihtiyaç duymamaktadır. X eksenli arabasının üzerinde bulunan 8 yuvalı takım deposuna, parçanın 5 yüzüne işlem yapabilmek için bir açılabilir ünite ve bir diskli freze yüklenebilir. CN'nin 4. eksenli, elektro mandrene 0° ile 180° arası dönme ve herhangi bir ara açıya yerleşebilme imkanı vermektedir. Dolayısı ile makine, mezkur aralıkta bulunan her eğimde profilin üst yüzünde ve yan yüzlerinde işleme gerçekleştirebilmektedir. Bundan başka hareketli çalışma tezgahı parçanın yüklemesini/indirilmesini kolaylaştırarak, çalışma kesitini önemli ölçüde arttırır.

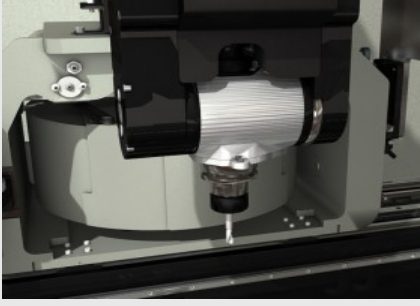

Elektro başlık 4 eksen - X-

S1 ve 7 kW'lık elektro mil ağır çalışmaların uygulanmasına olanak tanır. Elektro mandrenin hareketi, parçayı yeniden konumlandırmaya gerek kalmaksızın 3 yüz üzerinde ve A eksenini boyunca 0°'den 180°'ye kadar dönüş ile çalışma imkanı sağlar.



Operatör ara yüzü

Aslı ara yüzü yeni kontrol versiyonu, dikey eksen etrafında dönebilen monitör sayesinde operatöre ekranı herhangi bir noktadan görebilme imkanı vermektedir. Operatör ara yüzü 15"lik dokunmatik bir ekrana sahiptir. PC ve CN ile haberleşme sağlamak için tüm gerekli USB girişleri mevcuttur. Ayrıca tuş paneli, fare ve klavye mevcut olup bunlardan başka barkod okuyucu ve uzak tuş takımı bağlantı donanımı da bulunmaktadır. Veri değişimi için ön USB bağlantısı bulunur.



Mengenerler

Makinenin yazılımı, çalışılacak parçanın uzunluğu ve yapılacak işlemler doğrultusunda tam bir güvenlik içinde her menteşe grubunun konumlandırma kotasını belirleyecek düzeydedir. Otomatik konumlandırma, her mengene grubuna kenetlenen ve taşıyıcının hareketi aracılığı ile her mengene grubunu hareket ettirecek yeterliliktedir. Bu operasyon maksimum hız ve hassasiyet ile gerçekleştirilirken zaman kayıpları çarpma riski önlenir, diğer yandan makinenin az tecrübeli operatörler tarafından kullanımı da kolaylaşır.

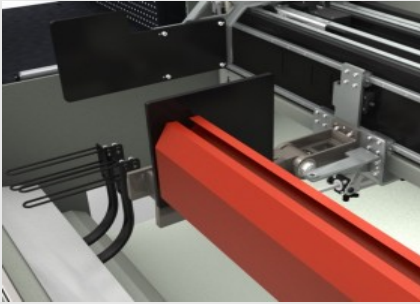

Pnömatik durdurucular

Makinede biri sol yanda (standart) diğeri sağ yanda monte edilen (isteğe bağlı) dayanıklı darbeli durdurucular mevcut olup çubuğa referans sağlarlar. Her durdurma geri çekilen tipte ve makinenin yazılımındaki çalışmalara bağlı otomatik olarak seçilebilen pnömatik bir silindir aracılığı ile gerçekleşir.

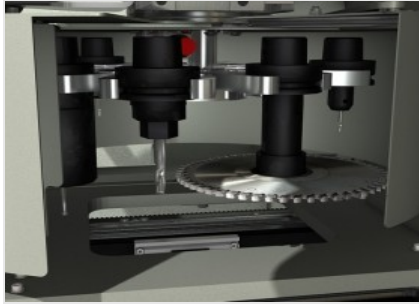

Alet deposu

Takım değişim operasyonları için etkili bir süre azaltmasına olanak veren takım sapı boşluğu X dingili üzerine aşağıda ve elektro mandrene nispeten geri pozisyonda sabitlenmiştir. Bu işlev, ilgili konumlanmalarda elektro muyluda tek başına hareket ettiğinden takım sapı boşluğuna ulaşmak için hareketi önleyerek çekim başı ve kuyruğundaki çalışmalarında özellikle kullanışlıdır.



Sarkaç modu

Bu yenilikçi çalışma sistemi, çalışma parçasını yükleme boşaltma esnasında ki makinenin durağan sürelerini en aza indirir. Sistem gerek parça yüklenecek gerekse çalışılacak farklı uzunluk, kod ve çalışmaya sahip iki ayrı iş alanı düzenlenmesine olanak sağlar. Bu çözüm makineyi kilit sektörü, küçük sipariş ve farklı parçalardan oluşan küçük üretim partileri açısından son derece avantajlı kılar.



PHANTOMATIC X6 / CNC İŞLEME MERKEZLERİ

YERLEŞİM DÜZENİ

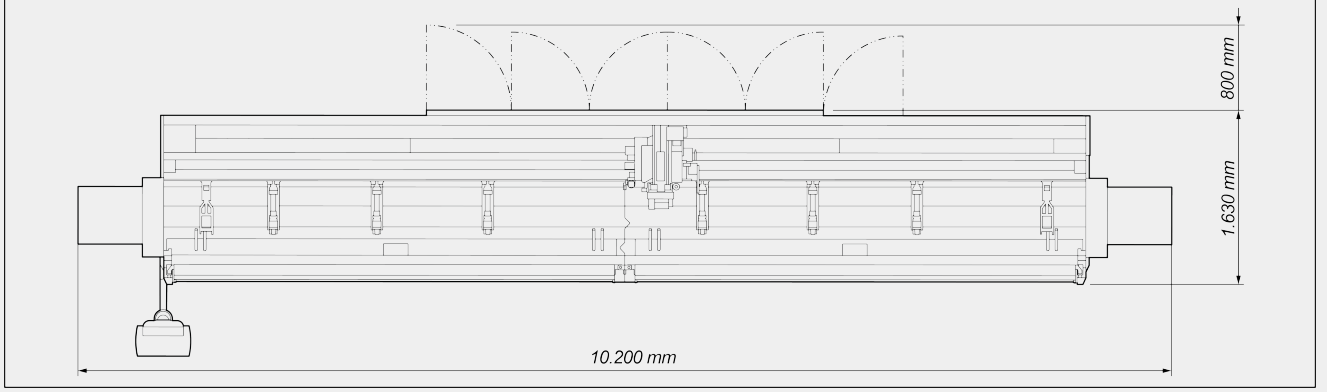

Genel boyutlar ürünün yapılandırmasına göre değişebilir.

EKSEN DEPLASMANI

X EKSENİ (yatay) (mm)	7.700
Y EKSENİ (yanal) (mm)	270
Z EKSENİ (dikey) (mm)	420
A EKSENİ (elektro mandren dönüşü)	0° ÷ 180°
H EKSENİ (mengene yerleştirme) (PHANTOMATIC X6 HP) (mm)	3.300
P EKSENİ (mengene yerleştirme) (PHANTOMATIC X6 HP) (mm)	3.300

ELEKTRO MANDREL

S1 azami gücü (kW)	7
Azami hız (devir/dak.)	16.500
Takım bağlantı konisi	HSK - 50F
Otomatik takım taşıyıcı bağlantısı	●
Isı eşanjörlü soğutma	●

TAŞIYICI GÖVDESİ OTOMATİK ALET DEPOSU

Azami alet deposu sayısı	8
Takım deposuna yerleştirilebilen azami açılal ünite adedi	1
Depoya monte edilebilir maksimum bıçak çapı (mm)	Ø = 180



FONKSİYONELLİK

Çoklu parça işleyişi (PHANTOMATIC X6 M)	●
Sarkaç çalışması (PHANTOMATIC X6)	●
Dinamik sarkaç çalışması (PHANTOMATIC X6 HP)	●
X nominal azami uzunluğun iki katına kadar ebat dışı işleme	○
5 adıma kadar baz multistep işleme	●
Y'de çok parçalı işleme	○
Çok adımlı otomatik işleme yönetimi (sadece sarçak versiyonları)	○
4 yüzey üzerinde işleme için parça döndürme	○

İŞLENEBİLİR YÜZLER

Doğrudan alet ile (üst yüz ve yan yüzler)	3
Açısal ünite ile (başlıklar)	2
Bıçak takımı ile (üst yüz, yan yüzler ve başlıklar)	1 + 2 + 2

ÇALIŞMA ALANI

1F = 1 yüz işleme

5F = 5 yüz işleme

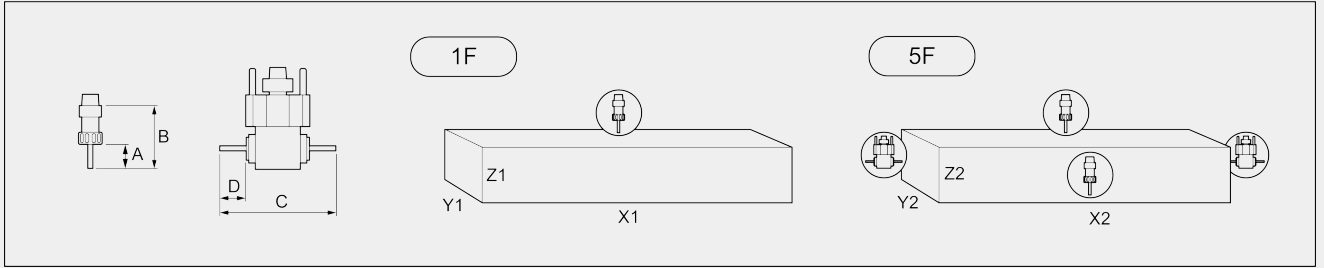

		A	B	C	D	X1	Y1	Z1	X2	Y2	Z2
PHANTOMATIC X6 M	yekpare	45	102	232	45,5	7.700	210	250	7.460	180	250
PHANTOMATIC X6	yekpare	45	102	232	45,5	7.700	210	250	7.460	180	250
	sarkaç	45	102	232	45,5	3.220	210	250	2.980	180	250
PHANTOMATIC X6 HP	yekpare	45	102	232	45,5	7.320	210	250	7.080	180	250
	sarkaç	45	102	232	45,5	3.000	210	250	2.760	180	250

Boyutlar mm cinsinden

ÇEKME KAPASİTESİ (alüminyum Ve Geçiş Deliği Üzerinde Erkekli)

Dengeleyici ile	M8
Rijit (isteğe bağlı)	M10

PROFİL KONUMLANDIRMA

Pnömatik hareketli parça referans durdurucuları	2
---	---

**PROFİL KONUMLANDIRMA**

Bağımsız H ve P eksenleri vasıtası ile otomatik konumlandırılmalı durdurucular (PHANTOMATIC X6 HP)	2
--	---

PARÇA SABİTLEME

Standart pnömatik mengene sayısı (PHANTOMATIC X6 M - PHANTOMATIC X6)	6
Standart pnömatik mengene sayısı (PHANTOMATIC X6 HP)	8
Azami pnömatik mengene sayısı (PHANTOMATIC X6 M)	8
Azami pnömatik mengene sayısı (PHANTOMATIC X6 - PHANTOMATIC X6 HP)	12

EMNİYET DONANIMI VE KORUMALAR

Makine ile bağlantılı koruyucu kabin	<input checked="" type="radio"/>
Yan tüneller	<input type="radio"/>

Dahil Mevcut