

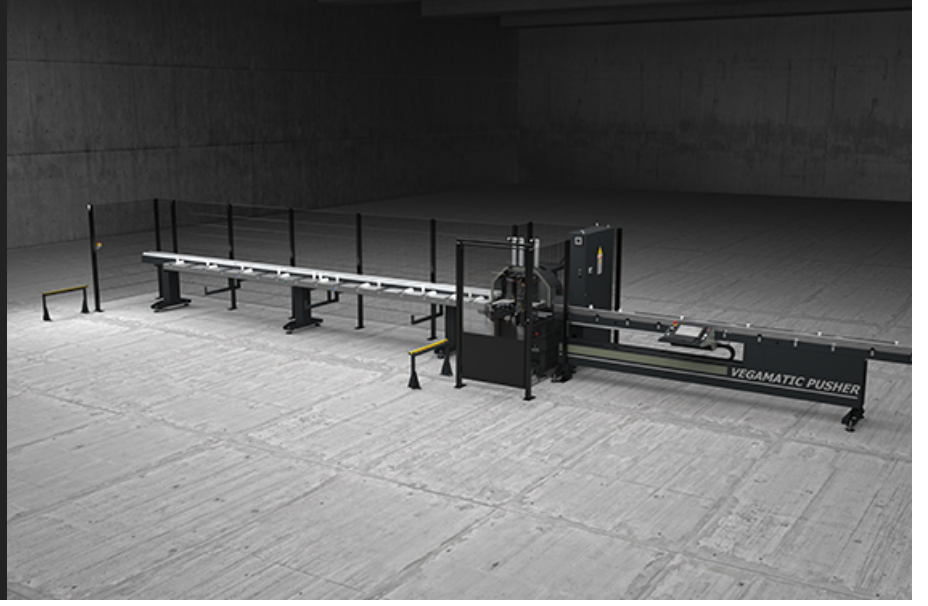

Vegamatic Pusher

CNC kesim merkezleri



Alüminyum, PVC ve genel olarak hafif alaşım profillerin kesimine yönelik olan, ön CNC bıçaklı, makinenin iki aksi tarafından manüel yüklemeli/boşaltmalı, 2 kontrollü eksenli, yarı otomatik kesim merkezi. Merkez otomatik olarak önceden tespit edilmiş ve mükemmel hale getirilmiş kesim listelerini uygular. 45° ile 135° arası ya da 22°30' ile 157°30' arası açılar ile kesim yapmak üzere imal edilmiştir. Spesifik otomatik işlemleri gerçekleştirmek için kişiselleştirilebilen yatay ve dikey delme üniteleri ile yapılandırılabilir.



Çubuk besleyici

Son derece hızlı ve hassas olan çubuk yerleştirme amaçlı sayısal kontrollü sistem (CNC), profilin sabitlenmesi için bir pense ile konumun elle ayarlanması imkanını öngörmektedir. CNC tarafından garanti edilen yüksek hassasiyet standartlarının muhafaza edilmesi amacı ile hareket, düşük oynama paylı bir redüktör aracılığı ile bir kremayer üzerinden gerçekleşmektedir. Besleyicinin hareketi, bilyeli maşonlar aracılığı ile harçlı ve tavlı çubuklar üzerinde meydana gelmektedir.



Boşaltma konveyörü

Vegamatic Pusher profilleri sol konveyöre yüklemekte ve sağ konveyörden boşaltmaktadır. Hat işleme profilin çalışma düzlemi üzerinde hareketini kısıtlamakta ve döngü sürelerini kısaltmaktadır.

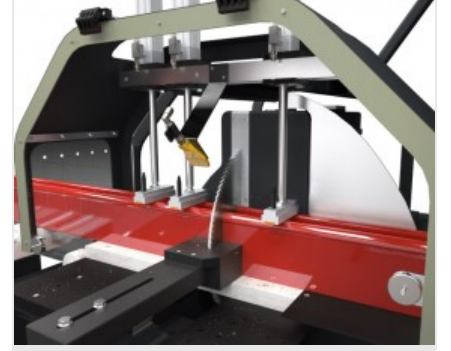

Kesim modülü

Kesim modülü önden tek kafalı, oleo pnömatik sistemle çalıştırılan, 550 mm ve geniş sektörlü bıçaktan oluşan bir kesim aygıtıdır: 45° ile 135° arası ya da 22°30' ile 157°30' (modele göre). Kesim köşelerinin kontrolü ise tamamen otomatik olarak CNC tarafından yönetilir.



Kontrol

Renkli LCD ekranlı operatör ara yüzü, ağ bağlantısı, USB portları ile donatılmıştır. Bunun yanı sıra entegre tuş takımı, klavye ve fare ile donatılmıştır. Etiket yazıcısı kurma imkanı mevcuttur. Kontrol, Job ve Blade isimli yazılımların yüklü olduğu Windows işletim sistemi tarafından yapılır: Job sipariş yazılımı ve kesim listelerinin mükemmel bir hale getirilmesi için uygun olarak düşünülmüş olup, Job ile beraber olan Blade programı ise makinenin gidişatını denetler ve işlemleri idare eder.



Etiket yazıcısı (Opsiyonel)

Sanayi tipi etiket yazıcısı, kesilen beher profilin kesim listesinden gelen tanımlayıcı özellikleri ile tanımlanmasına imkan vermektedir. Bunun yanı sıra bar kodun basılması profilin kolayca tanımlanmasına imkan vermekte, Çalışma Merkezleri ya da destekli montaj hatları üzerindeki müteakip işleme aşamaları için özellikle fayda sağlamaktadır.

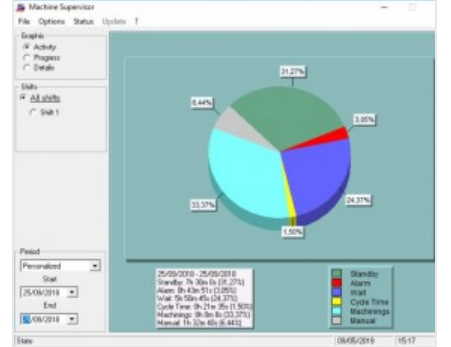

Machine Supervisor (Opsiyonel)

Makine faaliyetlerine ait verileri oluşturma yazılımı. Bahse konu verilerin takibi ve raporlanması için MAC-X ofis yazılımı gerekmektedir.





VEGAMATIC PUSHER / CNC KESİM MERKEZLERİ

YERLEŞİM DÜZENİ

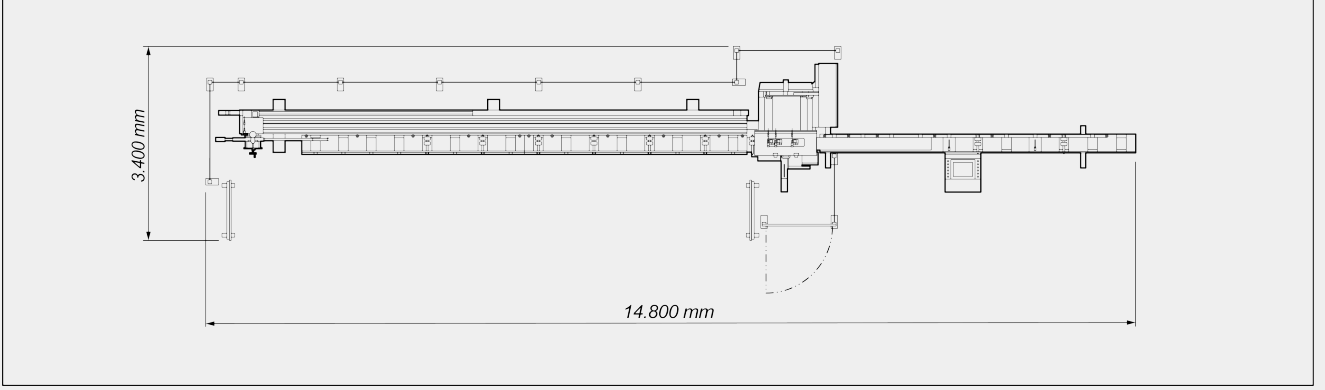

Genel boyutlar ürünün yapılandırmasına göre değişebilir.

EKSEN DEPLASMANI

U EKSENİ (besleyici) (mm)	7.500
B EKSENİ (bıçak açısı) (versiyona göre)	45° ÷ 135° ; 22°30' ÷ 157°30'

YÜKLEME ÜNİTESİ: PROFİL KONUMLANDIRMA

Yükleme konveyörü	●
Yüklenebilir azami profil uzunluğu (mm)	6.850
Yüklenebilir azami profil eni (mm)	190
Teorik asgari kesim uzunluğu (mm)	0
İşlenebilir asgari profil kesiti (mm)	30 x 30

KESİM ÜNİTESİ

Widia'lı bıçak çapı (mm)	Ø = 550
Oleo -pnömomatik bıçak ilerlemesi	●
Minimum yayılmalı yağ ile yağlama sistemi	●
"Trifaze" bıçak motor gücü (kW)	3
Talaş aspiratörü düzenlemesi	●



KESİM DİYAGRAMI



KESİM ÜNİTESİ EĞİMİ



Ara açılarn elektronik ayarı

TAHLİYE ÜNİTESİ

Yükleme tarafının aksi tarafında konveyöre boşaltma



EMNİYET DONANIMI VE KORUMALAR

Pnömatik idareli kesim alanı entegre koruması



PARÇA SABİTLEME

Pnömatik dikey mengenerler

3

Manometreli, basınç redüktörlü pnömatik yatay mengenerler çifti



Manometreli mengene basınç azaltıcı



Dahil Mevcut