

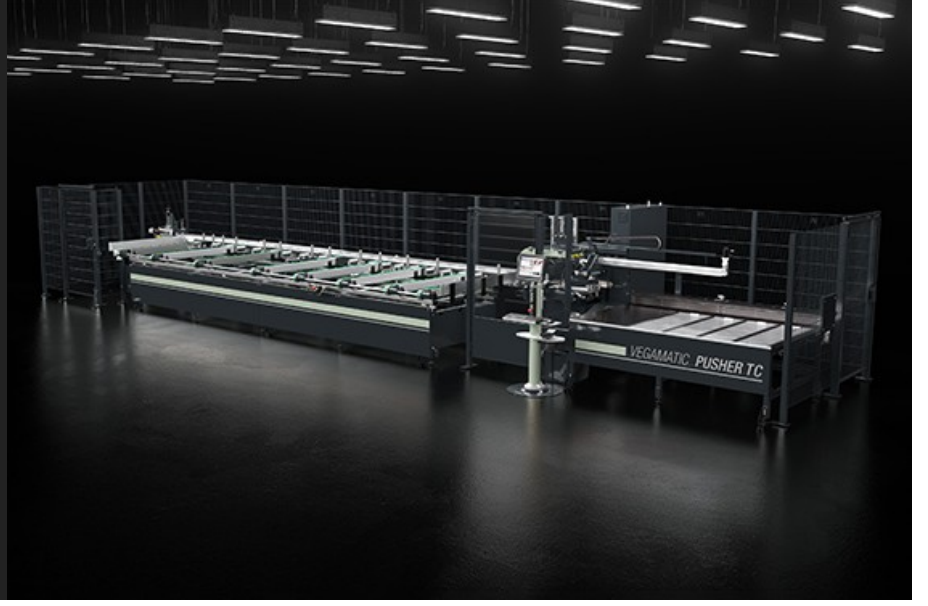

Vegamatic Pusher TC

CNC kesim merkezleri



Önden CNC bıçaklı, kontrol edilen 3 millli, alüminyum, PVC ve genelde her türlü hafif alaşımdan profillerin kesilmesine uygun otomatik bir kesim merkezidir. Merkez otomatik olarak önceden tespit edilmiş ve mükemmel hale getirilmiş kesim listelerini uygular. Profilin her iki tarafında da kırık kesim gerçekleştirebilir. İşbu makine, 45° ile 135° arası ya da 22°30' ile 157°30' arası açılar ile kesim yapmak üzere tasarlanmıştır. Otomatik çubuk yükleme ve aksi tarafta otomatik boşaltma deposu. Özel otomatik işlemleri gerçekleştirmek için kişiselleştirilebilen yatay ve dikey delme üniteleri ile konfigürasyon yapma olanağı sağlar.



Çubuk besleyici

Son derece hızlı ve hassas olan çubuk yerleştirme amaçlı sayısal kontrollü sistem (CNC), profilin sabitlenmesi için bir pense ile konumun elle ayarlanması imkanını öngörmektedir. CNC tarafından garanti edilen yüksek hassasiyet standartlarının muhafaza edilmesi amacı ile hareket, düşük oynama paylı bir redüktör aracılığı ile bir kremayer üzerinden gerçekleşmektedir. Besleyicinin hareketi, bilyeli maşonlar aracılığı ile harçlı ve tavlı çubuklar üzerinde meydana gelmektedir.



Parça çıkarıcı

CNC tarafından hareket ettirilen parça çıkarıcısı parçayı işlem esnasında bloke eder ve işlemin sonunda da parçayı kesim alanından boşaltma deposuna taşır. Bu işlemi gerçekleştirirken parçayı bir sonraki işlemleri kolaylaştırmak amacı için de parçayı sabit durumda tutar. Hareketin transmisyonu dişli bir kayış tarafından yapılır ve parçanın iyi bir şekilde kavranması da pnömomatik silindirler tarafından sağlanır.



Kontrol

Operatörün işlem için kullandığı 15'' dokunmatik ekran, dış mekanlar ile bağlantıyı kolaylaştırmak için bilgisayara ağa bağlantı, USB çıkışı ve floppy disk okuyucusu ile donatılmıştır. Aynı zamanda entegre tuş takımı, fare ve klavye ile etiket yazıcısı kurulum imkanı ve uzak tuş takımı bağlantısı ile de donatılmıştır.



Yükleme deposu

Makine, adımlılamalı ya da kayışlı türden olabilen, azami 7,5 metre boya sahip profilleri ihtiva edebilen otomatik çubuk yükleme ve konumlandırma deposu ile donatılabilir. Adımlılamalı depo özellikle de kesiti dengeli konumun muhafaza edilerek nakliyyeyi zorlaştıran profillerin yüklenmesi için idealdir. Dengeli profillerin varlığında kayışlı yükleme deposu, azami esnekliği ve kapasiteyi sağlamaktadır.

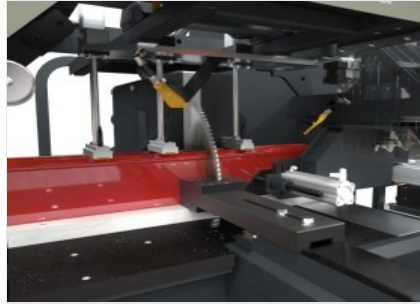

Kesim modülü

Kesim modülü önden tek kafalı, oleo pnömomatik sistemle çalıştırılan, 550 mm ve geniş sektörlü bıçaktan oluşan bir kesim aygıtıdır: 45° ile 135° arası ya da 22°30' ile 157°30' (modele göre). Kesim köşelerinin kontrolü ise tamamen otomatik olarak CNC tarafından yönetilir.



Tahliye deposu

Parçaların boşaltıldığı depo, sürekli çalışmayı sağlayan otomatik bir parça çevirme ve aktarma sistemi ile donatılmıştır olup bu sayede çalışma süresi azaltılır. Bunun yanı sıra depo bitmiş parçaların stoklanmasına elverişli olup, deponun dolu olduğunu bildiren bir sensör sayesinde de işlevselliği denetim altında tutmak mümkündür.





VEGAMATIC PUSHER TC / CNC KESİM MERKEZLERİ

YERLEŞİM DÜZENİ

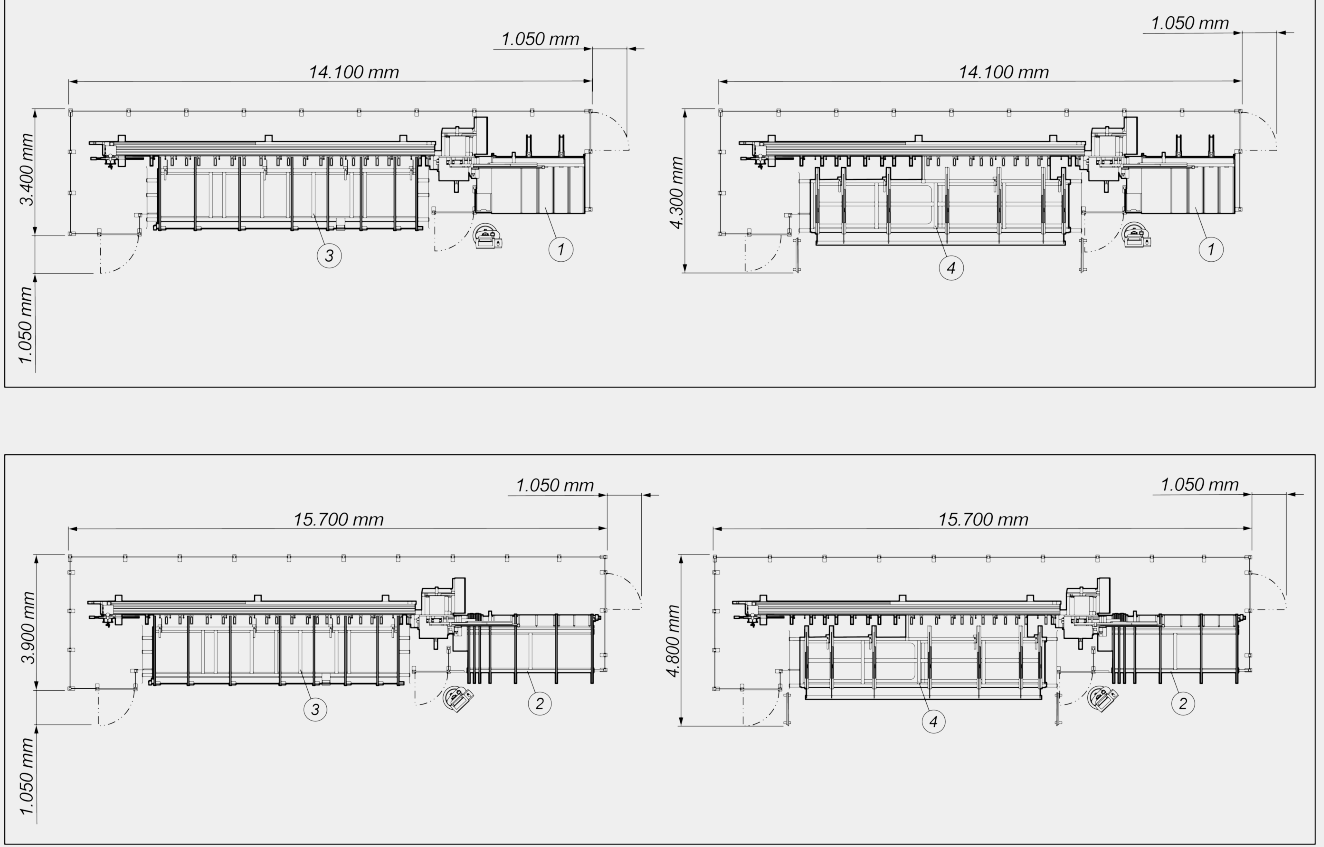

1. Otomatik çıkarıcı boşaltma deposu (standart)
2. Otomatik çıkarıcı kayışlı boşaltma deposu (isteğe bağlı)
3. Kayışlı yükleme deposu (standart)
4. Eksenel hareketli yükleme deposu (standart)

Genel boyutlar ürünün yapılandırmasına göre değişebilir.

EKSEN DEPLASMANI

U EKSENİ (çubuk yerleştirme) (mm)	7.500
X EKSENİ (çıkarcı) (mm)	1.000
B EKSENİ (bıçak açısı) (versiyona göre)	45° + 135° ; 22°30' + 157°30'



YÜKLEME ÜNİTESİ: PROFİL KONUMLANDIRMA

Kayıslı ya da aksel hareketli yükleme deposu	●
Yüklenebilir azami profil eni (mm)	167 (*)
Elektronik milli maşa konumlandırma (V ve W milleri)	○
Teorik asgari kesim uzunluğu (mm)	0
İşlenebilir asgari profil kesiti (mm)	30 x 30
Yüklenebilir azami profil uzunluğu (mm)	7.500

(*) Vegamatic Pusher TC üzerinde genişliği 190 mm'ye kadar olan profiller yükü: RFT'yi açın

KESİM ÜNİTESİ

Widia'lı bıçak çapı (mm)	Ø = 550
Oleo -pnömatik bıçak ilerlemesi	●
Talaş aspiratörü düzenlemesi	●
Minimum yayımlı yağ ile yağlama sistemi	●
"Trifaze" bıçak motor gücü (kW)	3

KESİM DİYAGRAMI

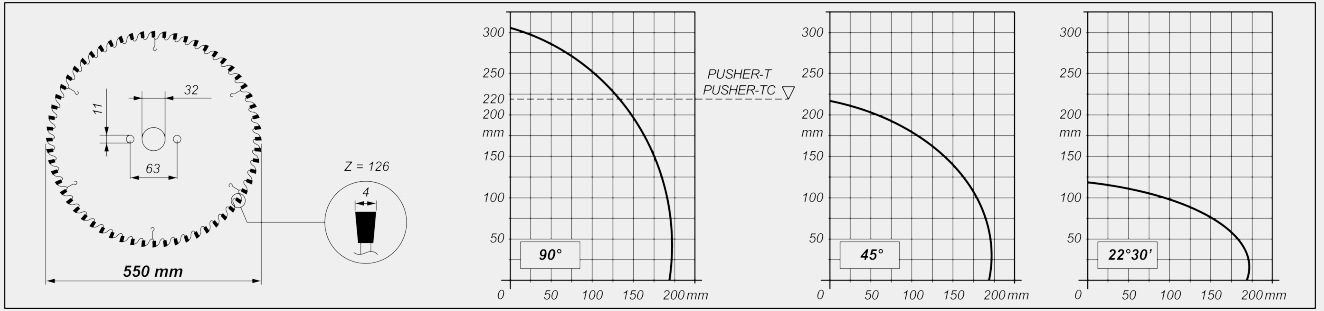

KESİM ÜNİTESİ EĞİMİ

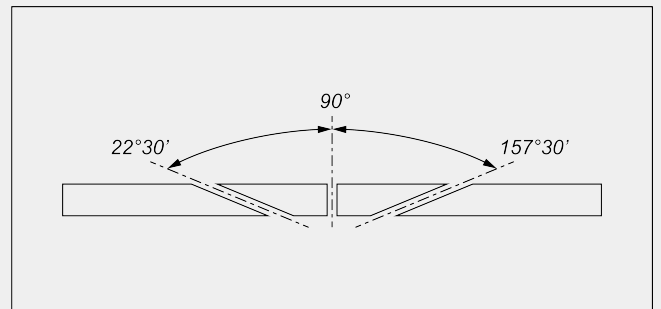
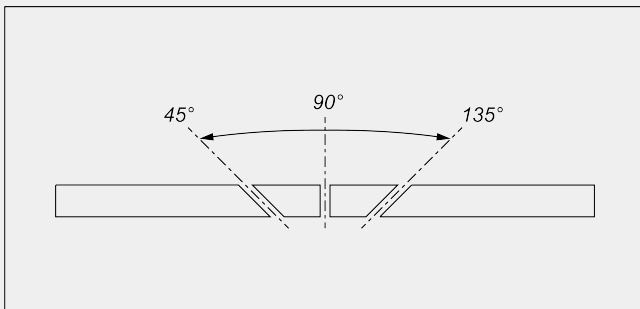

Ara açılarn elektronik ayarı

**TAHLİYE ÜNİTESİ**

Otomatik çıkarıcı tahliye tezgahı	●
Standart tahliye tezgahına otomatikte boşaltılabilen azami uzunluk (mm)	2.500
Otomatik çıkarıcı kayışlı boşaltma deposu	○
İsteğe bağlı kayışlı depo ile otomatikte boşaltılabilen azami uzunluk (mm)	4.000
İsteğe bağlı kayışlı depo derinliği (mm)	2.000

EMNİYET DONANIMI VE KORUMALAR

Pnömatik idareli kesim alanı entegre koruması	●
---	---

PARÇA SABİTLEME

Pnömatik dikey mengenerler	3
Pnömatik yatay mengene	●
Manometreli mengene basınç azaltıcı	●

Dahil ● Mevcut ○