



SCA 450-500- 550

Troncatrici monotesta



Troncatrice monotesta ascendente con lato carico a sinistra per angolazioni di taglio da 20° sinistra a 20° destra ed angolazioni intermedie.

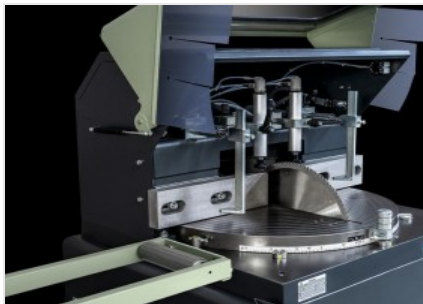

Lama e rulliera

La troncatrice può essere equipaggiata con lame al widia di 450, 500 o 550 mm, le quali, montate su di un sistema ad avanzamento pneumatico, la rendono ideale per il taglio di profili dalle molteplici sezioni.

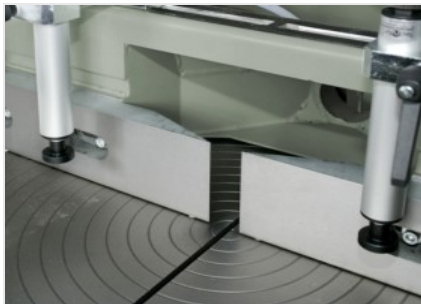

Zona taglio

Per permettere il massimo utilizzo della capacità di taglio, la zona di taglio è caratterizzata da una robusta struttura atta a garantire la massima rigidità. Questo sia per quanto riguarda il piano orizzontale che lo squadro verticale.



Controllo

La console di comando permette l'utilizzo della macchina in modo semplice ed intuitivo. Il controllo della gestione macchina è completato dal sistema di regolazione pressione morse (opzionale) e dalla possibilità di regolare la velocità di uscita lama.

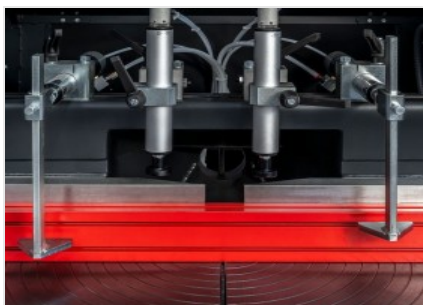

Morse

Grazie alle soluzioni tecniche utilizzate, i gruppi morsa orizzontali e verticali garantiscono al tempo stesso una estrema rigidità nel bloccaggio del pezzo ed un rapido riposizionamento delle stesse. Peculiarità che permettono l'utilizzo di questa macchina sia per la produzione di serramenti che per il taglio di profili industriali.



**SISTEMA DI LUBRIFICAZIONE**

Micronebbia ad acqua con emulsione d'olio oppure ad olio a diffusione minimale (secondo versione) ●

BLOCCAGGIO PEZZO

Coppia di morse verticali e orizzontali pneumatiche ●

MOTORE

Motore trifase autofrenante ●

Tempo d'intervento del freno (s)

10

Potenza (kW)

4

Incluso ● disponibile ○