

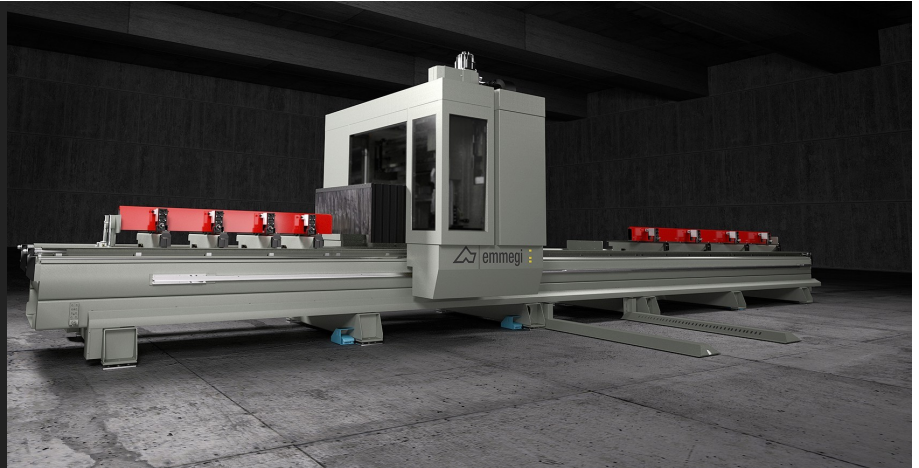

Diamant

Bewerkingscentra



CNC bewerkingscentrum met 4 assen en mobiel portaal, ontworpen voor het uitvoeren van frees-, boor-, draadsnij- en snijbewerkingen, onder elke hoek van 0° tot 180°, op staven of stukken van aluminium, PVC, lichtmetalen in het algemeen en staal. Het bewegende deel van de machine bestaat uit een portaal met precisie tandheugel en rondsel aandrijving. De krachtige 7,5 kW elektrisch aangedreven elektrospindel met HSK-63F gereedschapshouder maakt bewerkingen mogelijk, ook zwaar werk, met optimale resultaten wat snelheid en nauwkeurigheid betreft. Achter de bewegende portaalstructuur is een gereedschapsmagazijn voor 9 plaatsen geïnstalleerd. De machine kan met dynamische dubbele werking gebruikt worden, een werkmethode die de machinestilstand tot een minimum beperkt, aangezien het wisselen van het werkstuk (laden/lossen) en het automatisch plaatsen van de bankschroeven in “verborgen” tijd kunnen worden uitgevoerd. Het is ook mogelijk om verschillende werkstukken te laden en bijgevolg verschillende bewerkingen uit te voeren tussen de twee werkgebieden. Het portaal is voorzien van een afscherming, die niet alleen de bediener beschermt, maar ook de geluidsimpact op de omgeving vermindert.



Pendelmodus

Werksysteem waarmee de machinestilstand tijdens het laden en lossen van de profieldelen tot een minimum wordt beperkt. Het systeem maakt het mogelijk om in de twee werkgebieden verschillende codes en bewerkingen te laden en te verwerken. De machine biedt door deze oplossing veel voordelen in een groot aantal sectoren.

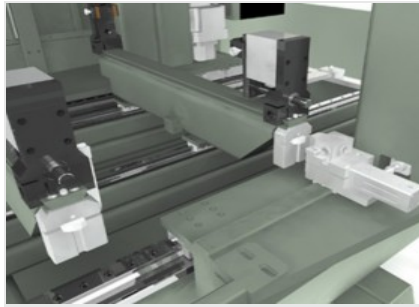

Automatische positionering van de bankschroeven

De software van de machine kan aan de hand van lengte van het profieldeel en de uit te voeren bewerkingen, in alle veiligheid de waarde van de positionering van elke bankschroefeenheid bepalen. De automatische bankschroefpositionering zorgt ervoor dat elke bankschroefeenheid zo snel en nauwkeurig mogelijk wordt gepositioneerd, waardoor lange wachttijden en risico's op botsingen worden vermeden en de machine ook door minder ervaren bedieners gemakkelijk te gebruiken is.

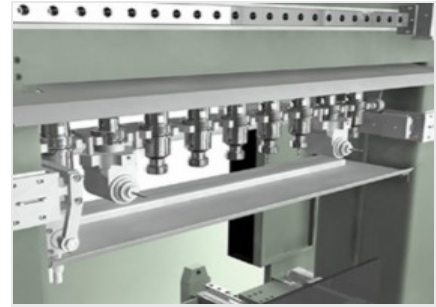

Gereedschapsmagazijn

Het gereedschapsmagazijn is groot en snel en wordt rechtstreeks op de machinewagen geïnstalleerd. De uitschuifbare positie en de exclusieve behuizing garanderen een maximale bescherming van de gereedschapshouderkegels tegen spaanders en toevallige schokken. Het magazijn kan maximaal 9 (8 + snijblad van 250 mm) gereedschapshouders bevatten, die naar inzicht van de bediener kunnen worden geconfigureerd. Elke positie van de gereedschapshouder is voorzien van een sensor die de juiste positionering van de kegel detecteert.

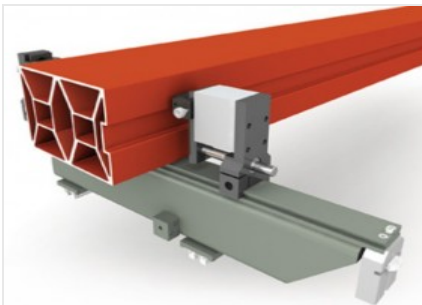

Bankschroeven

Goed gedimensioneerde bankschroef, in staat om zeer grote profielen van aluminium, staal, PVC en andere materialen op de juiste manier vast te klemmen. Elke bankschroef is voorzien van een pneumatische inrichting voor het verplaatsen van het blad, waardoor het laden en lossen van het profieldeel wordt vergemakkelijkt en het te bewerken gedeelte aanzienlijk wordt vergroot.

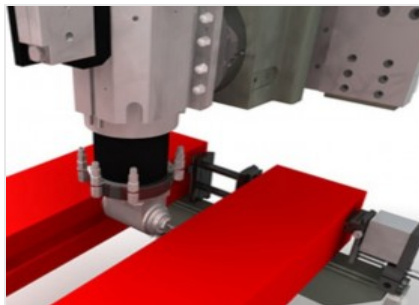

Dubbele aandrukklem op pneumatische bankschroef (Optioneel)

Dankzij het grote werkgebied in Y kan de machine worden uitgerust om twee profielen parallel in de bankschroeven te positioneren, te refereren en te vergrendelen, zodat beide in één cyclus kunnen worden bewerkt en de uitvoeringstijd aanzienlijk wordt verkort. Het uitvoeren van boor- en freeswerkzaamheden in de binnenvlakken door middel van een hoekenheid vereist een haalbaarheidscontrole.



Profielafmeting meetapparatuur (Optioneel)

De machine kan optioneel worden voorzien van een elektronisch apparaat om de fouten in de lengte, breedte en hoogte van het werkstuk automatisch te corrigeren. Op deze manier worden de precisiekenmerken van de machine niet beïnvloed door de verschillen tussen de theoretische en de werkelijke afmetingen van het te bewerken deel.





DIAMANT / BEWERKINGSCENTRA

LAYOUT

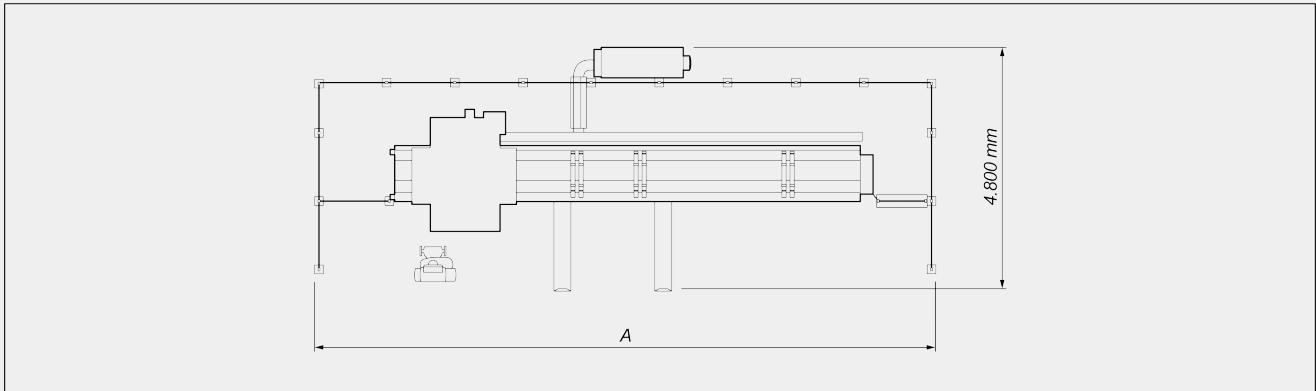

A

Diamant 7.700 (mm)	12.000
Diamant 10.000 (mm)	14.800

De totale afmetingen kunnen variëren afhankelijk van de productconfiguratie.

ASSLAGEN

X-AS (in de lengterichting) (mm)	7.690 ; 10.000
Y-AS (transversaal) (mm)	1.210
Z-AS (verticaal) (mm)	910
A-AS (rotatie elektrospindel)	0° + 180°

SNELHEID VAN POSITIONERING

X-AS (lengterichting) (m/min)	80
Y-AS (dwars) (m/min)	64
Z-AS (verticaal) (m/min)	64
A-AS (rotatie elektrospindel) (°/min)	8.100

**ELEKTROSPINDEL**

Maximaal vermogen in S1 (kW)	7,5
Maximumsnelheid (tpm)	20.000
Maximaal koppel (Nm)	8,2
Gereedschapsoptname kegel	HSK - 63F
Luchtcooling met elektrische ventilator	●
Elektrospindel bestemd voor Flow Drill	●

AUTOMATISCH GEREEDSCHAPSMAGAZIJN OP DE WAGEN

Aantal gereedschappen standaard gereedschapsmagazijn	9
Aantal gereedschappen optioneel gereedschapsmagazijn	20
Maximale afmetingen van de gereedschappen die in het magazijn kunnen worden geladen (mm)	$\varnothing = 63 - L = 180$
Plaats snijblad in het magazijn	●
Maximale afmeting van het snijblad dat in het magazijn kan worden geladen (mm)	$\varnothing = 250$
Maximaal aantal hoekkoppen dat in het optionele gereedschapsmagazijn kan worden geplaatst	4
Maximaal aantal hoekkoppen dat in het standaard gereedschapsmagazijn kan worden geplaatst	2

BEWERKBARE VLAKKEN

Met direct gereedschap (bovenvlak en zijvlakken)	3
Met dubbele hoekkop (bovenvlak, zijvlakken, koppen, ondervlak) (speciale vergrendelapparatuur vereist)	1 + 2 + 2 (+ 1)
Met snijblad-gereedschap $\varnothing 250$ mm (bovenvlak, zijvlakken en koppen)	1 + 2 + 2



WERKGEBIED

1F = Bewerking van 1 vlak

5F = Bewerking van 5 vlakken

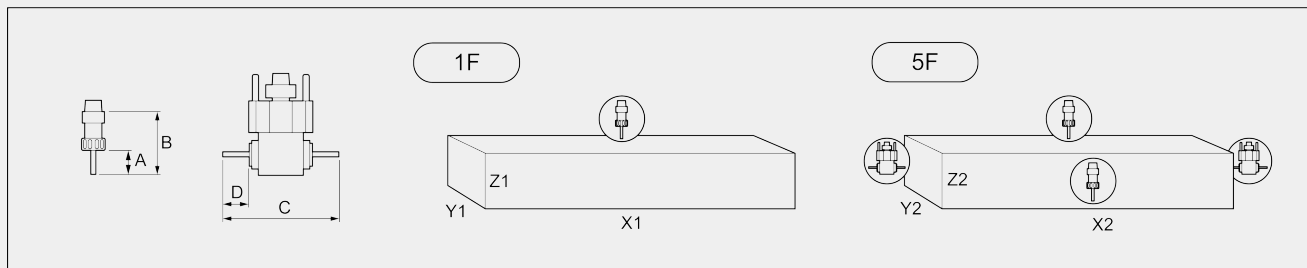

		A	B	C	D	X1	Y1(*)	Z1	X2	Y2	Z2
DIAMANT 7.700	eendelig	50	138,5	238	60	7.700	900	400	7.400	460	380
	pendelwerking	50	138,5	238	60	3.650	900	400	3.520	460	380
DIAMANT/D 7.700	eendelig	50	138,5	238	60	7.550	900	400	7.400	460	380
	pendelwerking	50	138,5	238	60	3.650	900	400	3.520	460	380
DIAMANT 10.000	eendelig	50	138,5	238	60	10.000	900	400	9.730	460	380
	pendelwerking	50	138,5	238	60	4.750	900	400	4.690	460	380
DIAMANT/D 10.000	eendelig	50	138,5	238	60	9.900	900	360	9.730	460	380
	pendelwerking	50	138,5	238	60	4.750	900	330	4.690	460	380

Afmetingen in mm

(*) speciale vergrendelapparatuur vereist

TAPCAPACITEIT (stift Op Aluminium En Doorlopend Gat)

Met compensator

M8

Synchroon (optioneel verkrijgbaar)

M10

**VASTKLEMMEN PROFIELDEEL**

Standaard aantal bankschroeven	6
Maximum aantal bankschroeven	12
Automatische positionering van de bankschroeven via de X-as (Diamant)	●
Automatische positionering van bankschroeven via H- en P-assen (Diamant/D)	●
Ontkoppelingssysteem voor positionering bankschroeven (Diamant/D)	●
Maximum aantal bankschroeven per zone	6
Refrollen op bankschroeven	○
Dubbele horizontale aandrukklem op bankschroeven voor het parallel bewerken van twee profielen	○

Inbegrepen ● Verkrijgbaar ○