



Norma Vis

Dubbelkops snijmachines



Dubbelkops afsteekmachine met handmatige verplaatsing van de bewegende kop en digitale weergave van de hoogte (Norma Vis). Rotatie (45° links en rechts) en handmatig kantelen (45° ten opzichte van de horizontale as) van de snijeenheden. Bladlengte 400 mm. Verkrijgbaar met 4 m of 5 m lengte snede.



Rotatie van de beweegbare koppen

De twee snijeenheden op de desbetreffende wagens bevatten een snijbladhouder die ten opzichte van de hoek van de profielsteun onder een hoek van 45° links, 90°, 45° rechts en tussenliggende hoeken kan worden geplaatst.



Positionering van de verplaatsbare eenheid

De verplaatsbare eenheid wordt handmatig gepositioneerd door aan het handwiel te draaien, en de positie wordt gedetecteerd door middel van het directe meetsysteem met magneetstrip.



Druknoppenpaneel

Het bedieningspaneel dat op de verschillende modellen is geïnstalleerd, glijdt op lagers, vergemakkelijkt het gebruik van de machine omdat deze dicht bij de snijeenheid kan worden geplaatst.



Digitaal display X-as

De waarde van de positionering van de beweegbare kop langs de X-as wordt elektronisch weergegeven op een digitaal display, waar de ingestelde lengte onmiddellijk kan worden afgelezen en waardoor de precisie tijdens de snijfase wordt gegarandeerd.



NORMA VIS / DUBBELKOPS SNIJMACHINES

BESTURINGSKENMERKEN

LCD-display waardes	●
Uitvoering van enkele sneden	●
Geheugen voor 99 profielcorrectiewaarden met automatische maatberekening voor hoeksnedes	●
Geheugen om 10 snijlijsten (50 regels elk) met behulp van het toetsenbord op te slaan	●

MACHINEKENMERKEN

Positiedetectie van de beweegbare kop door middel van een direct meetsysteem met magneetband	●
Widia snijblad	2
Zelfremmende motor	●
Inschakeltijd rem (s)	10
Mechanisch bediende lokale snijzonebeveiliging	●
Paar horizontale en verticale pneumatische bankschroeven met lagedrukinrichting	●
Smeersysteem micronevel van water met olie-emulsie	●
Handmatige profielsteun	●
Mogelijkheid tot automatische start van de afzuiger	●
Metrische schaalverdeling	●
Effectieve snede (mm)	4.000 / 5.000
Motorvermogen van het snijblad (kW)	2,2

SNIJSCHEMA

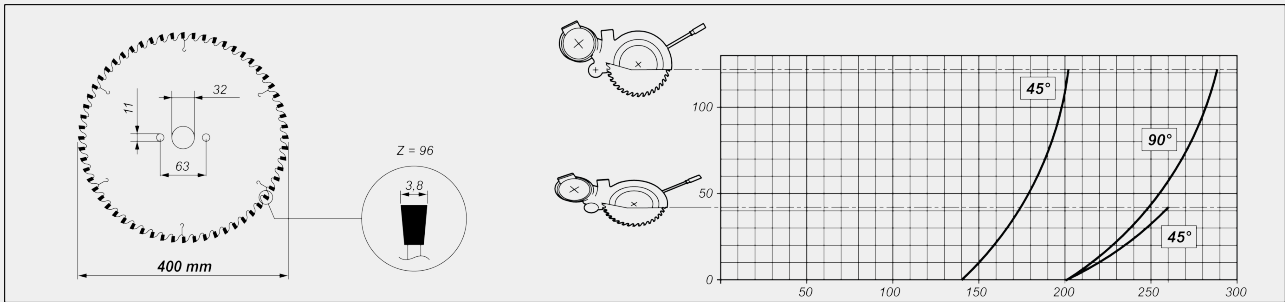

Inbegrepen ● Verkrijgbaar ○

Emmegi S.p.A.
Via Archimede, 10
41019 - Limidi di Soliera (MO)
ITALY

Tel +39 059 895411
Fax +39 059 566286
P.Iva/C.Fisc 01978870366
info@emmegi.com
www.emmegi.com

The right to make technical alterations is reserved.