



Classic E

Serras de corte dupla
cabeça



Máquina de corte eletrónica de cabeça dupla com movimento automático da cabeça móvel através de motor brushless comandado por um controlo numérico. Inclinação pneumática das unidades de corte em 3 posições fixas 90°, 45° e 22°30' (externa) ou com sistema mecânico de regulação manual dos ângulos intermediários. Avanço óleo-pneumático do disco de corte.



Inclinação das cabeças móveis

A rotação das cabeças ao redor do eixo horizontal ocorre através de cilindros pneumáticos e os ângulos que podem ser obtidas variam de 90° até alcançar 22°30' externos; os ângulos intermediários são obtidos por meio da paragem apropriada regulada de forma manual. As unidades móveis possuem proteções integrais de descida pneumática da zona de usinagem.



Controlo

O painel de controlo, instalado em um suporte deslizante sobre rolamentos ao longo do lado frontal da máquina, permite um posicionamento correto das cabeças móveis conforme as especificações do corte a efetuar. Utiliza um ecrã táctil de 7" e um software completamente personalizado e pleno de funcionalidades especificamente idealizadas para esta máquina. Através da criação das listas de corte o ciclo de usinagem é otimizado, permitindo a redução dos descartes e a diminuição dos tempos para as fases de carga-descarga das peças.



Visualizador digital para ângulos intermediários (Opcional)

Com a presença de viragem pneumática das cabeças móveis, o visualizador dos ângulos intermediários permite identificar com absoluta precisão a inclinação da unidade de corte, garantindo a precisão dos perfis cortados. Particularmente útil na realização de cortes fora de esquadria permite que o operador identifique de forma rápida e precisa o ângulo pedido.



Suporte intermediário pneumático (Opcional)

O suporte intermediário pneumático é extremamente útil quando são cortados perfis leves de comprimentos consideráveis. Neste caso, o suporte pneumático cria, de forma automática, a condição ideal para sustentar o perfil. Este acessório está disponível para todos os comprimentos, mas é expressamente aconselhado em máquina com corte útil de 5 e 6 metros.

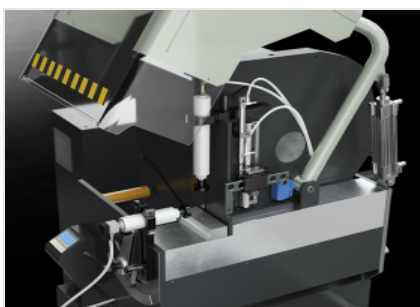

Medidor eletrônico da espessura do perfil (Opcional)

Este sofisticado sistema de controlo da espessura do perfil permite efetuar a correção automática da quota de corte em função da dimensão real do perfil, com a relativa tolerância derivada de tratamentos superficiais como pintura, anodização, etc.

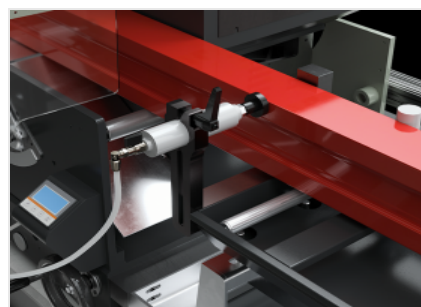

Morsa adicional de sustentação do perfil no transportador de rolos (Opcional)

Após cada corte, o pedaço de perfil restante tende a cair no transportador de rolos, correndo o risco de bater contra a lâmina ainda em fase de corte. Este movimento poderia causar a danificação tanto da peça como da peça que acabou de ser cortada. A morsa adicional instalada no transportador de rolos evita este problema mantendo o perfil bloqueado por toda a duração do ciclo de corte.



CLASSIC E / SERRAS DE CORTE DUPLA CABEÇA

LAYOUT

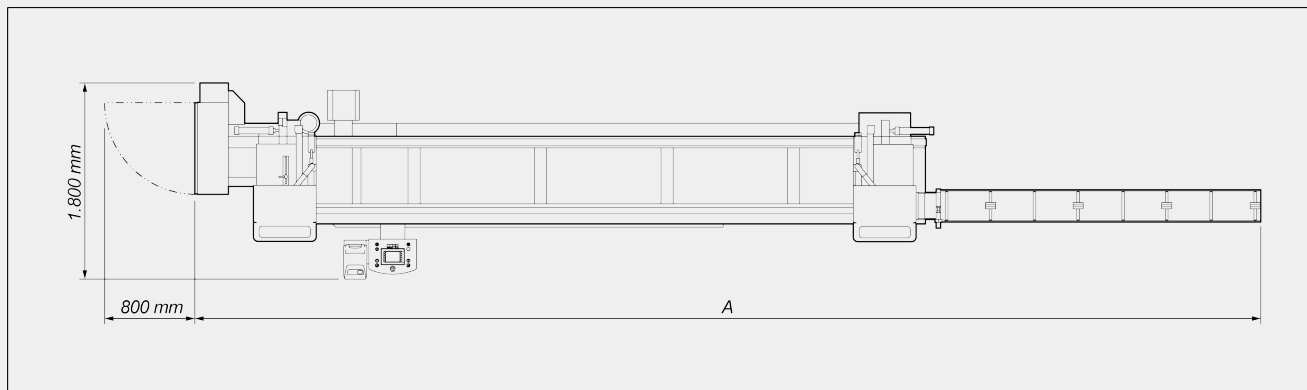

	A
Classic E - 4 m (mm)	8.400
Classic E - 5 m (mm)	9.400
Classic E - 6 m (mm)	10.400

As dimensões gerais podem variar conforme a configuração do produto.

CARACTERÍSTICAS DA MÁQUINA

Controlo eletrónico do eixo X	●
Velocidade de posicionamento do eixo X (m/min)	25
Deteção da posição do cabeçote móvel por meio de sistema de medição direta com barra magnética absoluta	●
Inclinação pneumática das cabeças	●
Inclinação externa	45° / 22°30'
Regulação mecânica dos ângulos intermediários	●
Avanço oleopneumático das lâminas	●
Corte útil, conforme o modelo (mm)	4.000 / 5.000 / 6.000
Corte mínimo padrão com 2 cabeçotes a 90° (mm)	310
Corte mínimo com software PLUS com 2 cabeçotes a 90° (mm)	200
Corte mínimo por impulso com software PLUS (mm)	0
Descarte mínimo da barra com avanço por impulso (mm)	200
Lâminas de widia	2
Diâmetro da lâmina (mm)	500
Potência do motor do disco de corte (kW)	2,2
Altura do plano de carga (mm)	1.140



DIAGRAMA DE CORTE

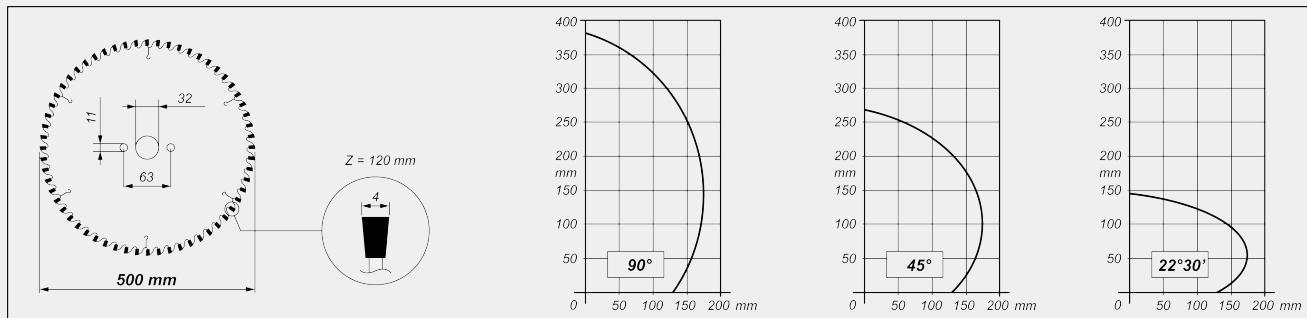

INCLINAÇÃO DA UNIDADE DE CORTE

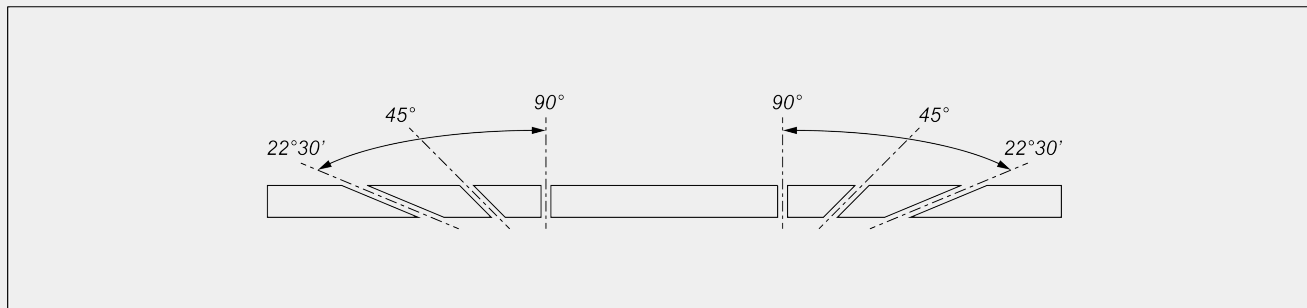

Regulação mecânica dos ângulos intermediários

DISPOSITIVOS DE SEGURANÇA E PROTEÇÕES

Proteção local frontal de acionamento pneumático

POSICIONAMENTO E BLOQUEIO DO PERFIL

Par de morsas horizontais e verticais pneumáticas com dispositivo de "baixa pressão"

Par de contramoldes padrão

Régua métrica

Suporte intermediário perfil pneumático

Transportador de rolos na cabeça móvel (mm)

2.000

Morsa adicional de sustentação do perfil no transportador de rolos

**LUBRIFICAÇÃO E ASPIRAÇÃO**

Sistema de lubrificação por micro-névoa de água com emulsão de óleo ou de óleo com difusão mínima (conforme a versão)	<input checked="" type="radio"/>
Predisposição para início automático do aspirador	<input checked="" type="radio"/>
Caixas removíveis para a coleta de aparas e pedaços	<input type="radio"/>
Sistema de dragagem para a evacuação de aparas	<input type="radio"/>

FUNCIONALIDADE

Execução de cortes individuais	<input checked="" type="radio"/>
Execução de cortes fora de esquadria (ângulos intermediários)	<input checked="" type="radio"/>
Execução de cortes cíclicos através de listas de corte	<input checked="" type="radio"/>
Importação das listas de corte	<input checked="" type="radio"/>
Cortes especiais PLUS (corte além da medida, abaixo da medida, passo a passo, aparado)	<input type="radio"/>

Incluído Disponível