



Radial 550

Serras de corte dupla
cabeça



Máquina de corte de cabeça dupla eletrônica com movimento radial das lâminas, deslocamento automático da cabeça móvel em patins de esferas recirculantes através de sistema de pinhão e cremalheira; inclinação interna de até 30°, projetada para o corte de perfis de grandes dimensões. O avanço da lâmina é acionado por um par de cilindros óleo-pneumáticos.

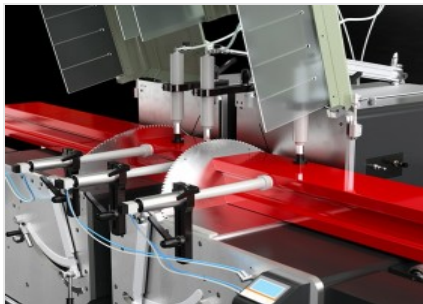

Inclinação das cabeças móveis

O grupo porta lâmina, posicionado em cada uma das cabeças móveis, pode ser posicionado por meio de cilindros pneumáticos, em relação ao plano de apoio do perfil, a 90°, 45°, 30° e a ângulos intermediários para o interior. As unidades móveis possuem proteções integrais de descida pneumática da zona de usinagem.



Controlo

O painel de controlo, instalado em um suporte deslizante sobre rolamentos ao longo do lado frontal da máquina, permite um posicionamento correto das cabeças móveis conforme as especificações do corte a efetuar. Utiliza um ecrã táctil de 7" e um software completamente personalizado e pleno de funcionalidades especificamente idealizadas para esta máquina. Através da criação das listas de corte o ciclo de usinagem é otimizado, permitindo a redução dos descartes e a diminuição dos tempos para as fases de carga-descarga das peças.

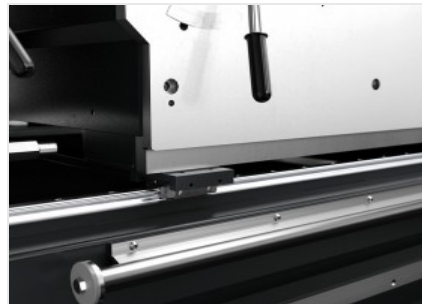

Movimento em guias de esferas recirculantes

A translação da cabeça móvel ao longo do eixo X ocorre em guias e patins de esferas recirculantes; esta solução apresenta uma baixa resistência ao atrito, a fim de permitir altas velocidades e máxima precisão de movimento. A posição é garantida por um sistema de posicionamento com barra magnética absoluta.



Visualizador digital para ângulos intermediários (Opcional)

Com a presença de viragem pneumática das cabeças móveis, o visualizador dos ângulos intermediários permite identificar com absoluta precisão a inclinação da unidade de corte, garantindo a precisão dos perfis cortados. Particularmente útil na realização de cortes fora de esquadria permite que o operador identifique de forma rápida e precisa o ângulo pedido.



Suporte intermediário pneumático (Opcional)

O suporte intermediário pneumático é extremamente útil quando são cortados perfis leves de comprimentos consideráveis. Neste caso, o suporte pneumático cria, de forma automática, a condição ideal para sustentar o perfil. Este acessório está disponível para todos os comprimentos, mas é expressamente aconselhado em máquina com corte útil de 6 metros.



Predisposição para impressora (Opcional)

A máquina está predisposta para a instalação de uma impressora selecionada entre os modelos compatíveis. O equipamento prevê a habilitação do software para a função de impressão das etiquetas, os elementos mecânicos de suporte para o posicionamento na máquina, a cablagem e a predisposição para a ligação elétrica, uma cobertura rebatível que protege a impressora contra colisões e contra a possível entrada de aparas.



RADIAL 550 / SERRAS DE CORTE DUPLA CABEÇA

LAYOUT

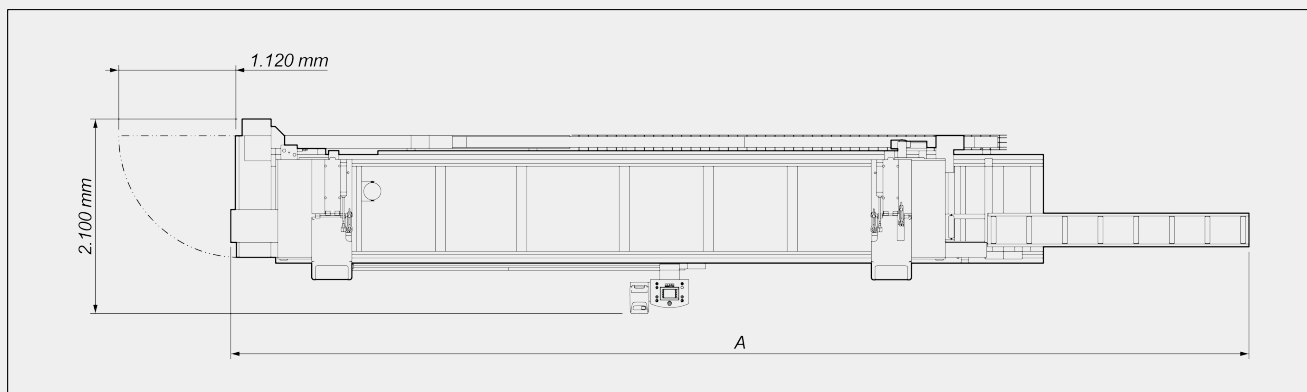

	A
Radial 550 - 4 m (mm)	8.100
Radial 550 - 6 m (mm)	10.950

As dimensões gerais podem variar conforme a configuração do produto.

CARACTERÍSTICAS DA MÁQUINA

Controlo eletrónico do eixo X	<input checked="" type="checkbox"/>
Velocidade de posicionamento do eixo X (m/min)	25
Deteção da posição do cabeçote móvel por meio de sistema de medição direta com barra magnética absoluta	<input checked="" type="checkbox"/>
Movimento da cabeça móvel em guias e patins de esferas recirculantes	<input checked="" type="checkbox"/>
Controlo eletrónico dos ângulos intermediários	<input checked="" type="checkbox"/>
Avanço oleopneumático das lâminas	<input checked="" type="checkbox"/>
Visualizadores digitais para ângulos intermediários	<input type="checkbox"/>
Inclinação interna máx.	30°
Corte útil, conforme o modelo (mm)	4.000 / 6.000
Corte mínimo padrão com 2 cabeçotes a 90° (mm)	415
Corte mínimo com software PLUS com 2 cabeçotes a 90° (mm)	335
Lâminas de widia	2
Diâmetro da lâmina (mm)	550
Potência do motor do disco de corte (kW)	2,2
Altura do plano de carga (mm)	1.035



DIAGRAMA DE CORTE

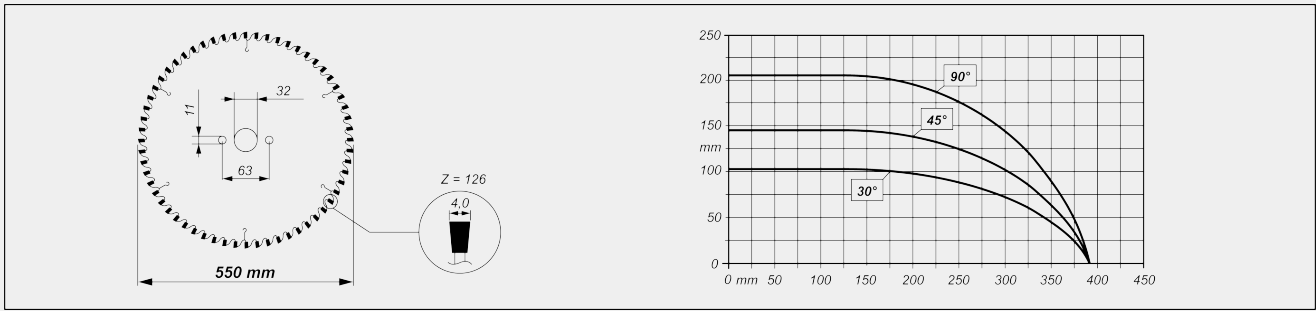

INCLINAÇÃO DA UNIDADE DE CORTE

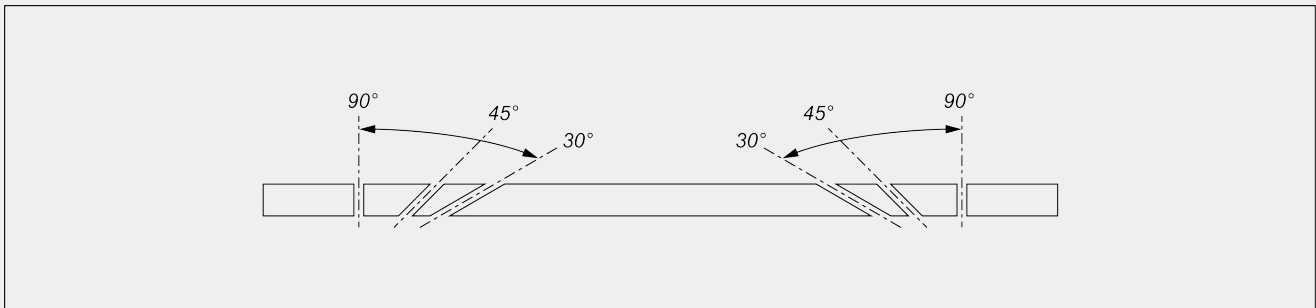

Regulação eletrónica dos ângulos intermediários

DISPOSITIVOS DE SEGURANÇA E PROTEÇÕES

Proteção local frontal de acionamento pneumático

LUBRIFICAÇÃO E ASPIRAÇÃO

Sistema de lubrificação por micro-névoa de água com emulsão de óleo ou de óleo com difusão mínima (conforme a versão)

Predisposição para início automático do aspirador

Gaveteiro para a coleta de avara

**POSICIONAMENTO E BLOQUEIO DO PERFIL**

Par de morsas horizontais e verticais pneumáticas com dispositivo de "baixa pressão"	<input checked="" type="radio"/>
Transportador de rolos de suporte do perfil	<input checked="" type="radio"/>
Morsa horizontal adicional de sustentação do perfil na cabeça móvel	<input type="radio"/>
Morsa vertical adicional de sustentação do perfil na cabeça móvel	<input type="radio"/>
Morsa e suporte para corte (apenas a 90°) passo a passo	<input type="radio"/>
Bloqueio mecânico para cortes tipo cunha	<input type="radio"/>
Suporte intermediário perfil pneumático	<input type="radio"/>

FUNCIONALIDADE

Execução de cortes individuais	<input checked="" type="radio"/>
Execução de cortes fora de esquadria (ângulos intermediários)	<input checked="" type="radio"/>
Execução de cortes cíclicos através de listas de corte	<input checked="" type="radio"/>
Importação das listas de corte	<input checked="" type="radio"/>
Cortes especiais PLUS (corte além da medida, abaixo da medida, passo a passo, aparado)	<input type="radio"/>

Incluído Disponível