

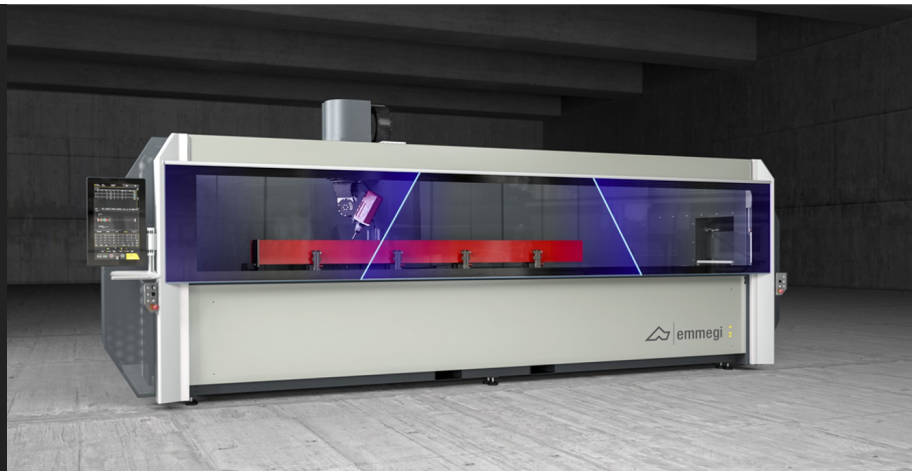

Comet R4

Bearbetningsmaskiner



Bearbetningscentrum med 5 CNC-axlar för bearbetning av profiler och detaljer i aluminium, PVC, lättmetaller i allmänhet och stål upp till 4 m. Den 4:e och 5:e axeln möjliggör för spindeln att rotera från 15° till 90° över profilen och runt sin egen axel från -360° till +360° för att bearbeta på profilen från 5 sidor. Den har ett verktygsmagasin med 12 platser på bearbetningsenheten som även kan rymma en fräs- och sågklinga. Bearbetningscentret har även ett rörligt arbetsbord som underlättar inmatning/utmatning av profiler och utökar arbetsområdet.

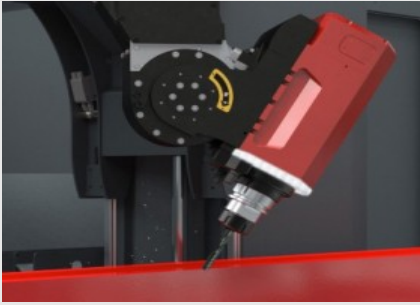

5-axlig spindel -R-

Spindeln på 8,5 kW i S1 med högt vridmoment, gör det möjligt att utföra även tunga bearbetningar som är typiska för industrisektorn. Som option, för att öka prestandan ytterligare, finns en spindel på 11 kW med pulsgivare för direktgångning. Spindelns rotation runt B- och C-axlarna gör det möjligt att bearbeta 5 sidor av profilen utan att behöva förflytta den.



Operatörsgränssnitt

Möjligheten att rotera skärmen gör att operatören kan se skärmbilden från alla positioner. Operatörsgränssnittet har en 24"-pekskärm i formatet 16:9, stående, med alla USB-anslutningar för fjärranslutning till PC och CNC. Den har dessutom en knappsats, mus och är förberedd för anslutning av streckkodsläsare.



Klampar

Maskinens programvara kan utifrån profilens längd och bearbetningarna, tillsammans med maskinens klampförflyttningssystem automatiskt positionera varje klampenhet. Detta sker snabbt och med hög precision, vilket minskar ställtider och kollisionerisker och gör maskinen mycket användarvänlig.

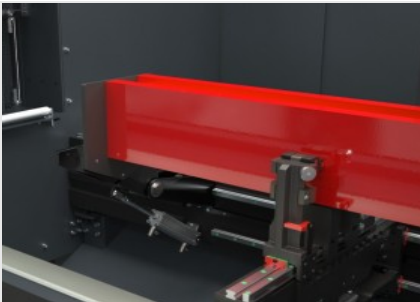

Pneumatiskt fällbara anslag

Maskinen är utrustad med referensanslag, enplacerad på vänster sida (standard) och den andra på höger sida (option). Varje anslag manövreras av en tryckluftscylinder och väljs av programvaran automatiskt utifrån bearbetningarna som ska utföras.

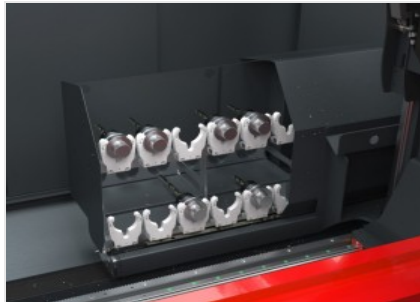

Verktügmagasin

Verktügmagasinet som är integrerat i X-axeln, placerad under och bakom spindeln, möjliggör en drastisk minskning av tiden för verktügsbyten. Magasinets bakre placering garanterar ingen inverkan på bearbetningsområdet samt en snabb verktügsväxling.

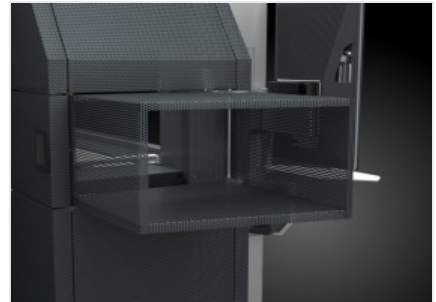

Infällbar tunnel

En tunnel är integrerad i maskinens stativ som tack vare hållplåten är genomskinlig och lätt. Tunneln kan öppnas och stängas vid behov och tar därmed minimalt med plats. Utgången för spåntransportbandet och dess motor är integrerade i den nedre delen av stativet.





COMET R4 / BEARBETNINGSMASKINER

LAYOUT

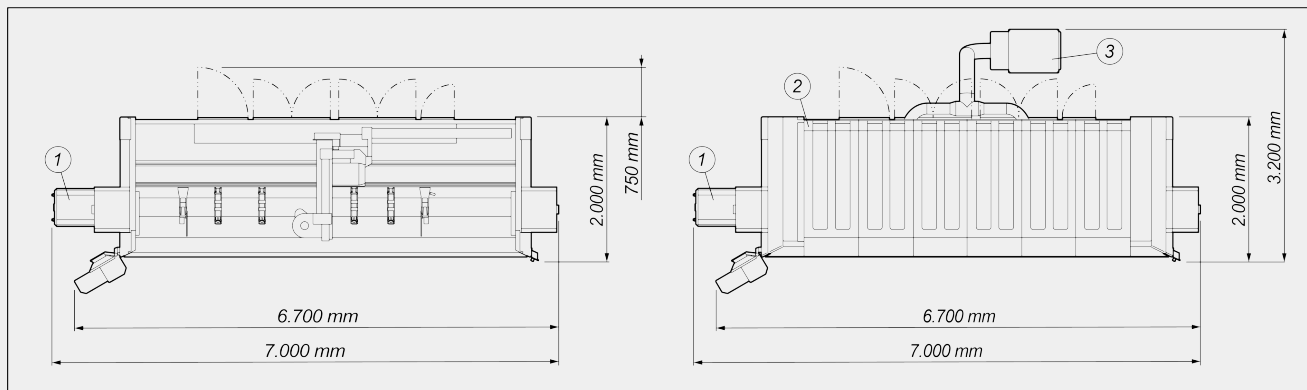

Maskinens höjd (max. förlängning Z-axel) (mm) 2.590

Maskinens höjd med övre hölje (mm) 2.710

- 1. Spåntransportband och spånuppsamlingslåda (option)
- 2. Överdrag (option)
- 3. System för rökutsug (option)

Totaldimensionerna kan variera med tanke på produktens konfiguration.

AXELSLAGLÄNGDER

X-AXEL (längsgående) (mm)	3.950
Z-AXEL (vertikal) (mm)	450
Y-AXEL (tvärgående) (mm)	1.000
B-AXEL (rotation på horisontell axel spindel)	-15° ÷ +90°
C-AXEL (rotation på vertikal axel spindel)	-360° ÷ +360°

SPINDEL

Maximal effekt i S1 (kW)	8,5
Maximal effekt i S6 (60 %) (kW)	10
Maxhastighet (varv/min)	24.000
Kon verktygsfäste	HSK - 63F
Inkoppling av verktygshållare	●
Spindel styrd av fem axlar med möjlighet till simultan interpolering.	●
Kylning med värmväxlare	●



ARBETSOMRÅDE

1F = 1-sides bearbetning

5F = 5-sides bearbetning

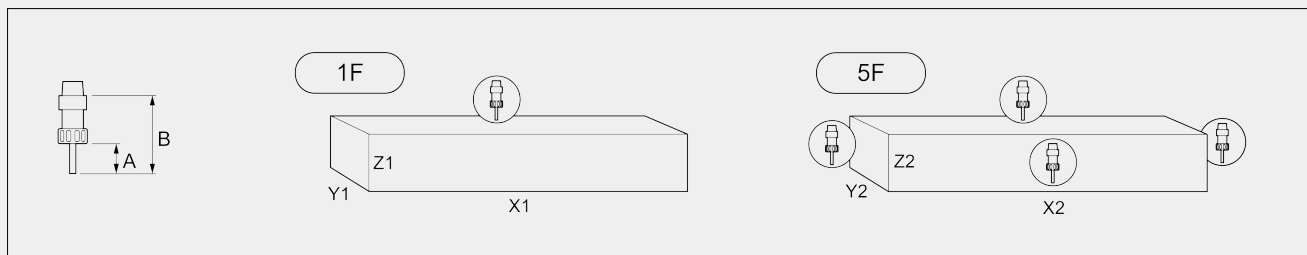

	A	B	X1	Y1	Z1	X2	Y2	Z2
COMET R4	60	130	3.475	300	250	3.190	250	250
Mått i mm								

GÄNGNINGSKAPACITET (med Gängtapp i Aluminium Och Genomgående Hål)

Med kompensator	M8
Styv (option)	M10

FÄSTE FÖR STYCKE

Standardantal pneumatiska klampar	4
Maximalt antal pneumatiska klampar	6
Automatisk positionering av klampar genom X-axel	●

AUTOMATISKT VERKTYGSMAGASIN PÅ VAGNEN

Maximalt antal verktyg magasin	12
Maximal klingdiameter som kan sättas in i magasinet (mm)	Ø = 250

**SÄKERHET OCH SKYDD**

- Integrerad maskinskyddskabin ●
- Laminerat skyddsglas ●
- Infällbara sidotunnlar ●

FUNKTION

- Drift med flera delar ●
- Bearbetning av överdimensionerade storlekar, upp till den dubbla nominella storleken i X ●
- Bearbetning i flera steg bas - upp till 5 steg ●
- Bearbetning med flera arbetsstycken i Y ○
- Rotation för bearbetning av arbetsstycke på 4 sidor ○

Ingår ● Tillgänglig ○