



Comet X6

Bearbetningsmaskiner



Bearbetningscentrum med 4 CNC-axlar för bearbetning av profiler och detaljer i aluminium, PVC, lättmetaller i allmänhet och stål som är upp till 2 m. Maskinen kan bearbeta en eller flera detaljer i ett enda bearbetningsområde som är upp till 7 m långt eller kan användas i pendelkörningsläge med två oberoende bearbetningsområden. Maskinen har ett verktygsmagasin med 10 platser på fräsvagnen och har plats för ett vinkelhuvud och en fräsklinga för att utföra bearbetningar på fem sidor av arbetsstycket. Den 4:e CN-axeln roterar spindeln från 0° till 180° och kan placera denna i vilken vinkel som helst mellan dessa. Maskinen kan därför bearbeta profilens ovansida och laterala sidor i vilken lutning som helst inom intervallet. Bearbetningscentret har även ett rörligt arbetsbord som underlättar inmatning/utmatning av arbetsstycket och utökar bearbetningsområdet.



Spindeleffekt och flexibilitet

Spindeln på 7 kW i S1 med högt vridmoment gör det möjligt att utföra tunga bearbetningar. Spindelns rörelse längs A-axeln möjliggör rotationer från 0° till 180° vilket gör att profilen kan bearbetas från 3 sidor utan att behöva ompositioneras.



Operatörsgränssnitt

Möjligheten att rotera skärmen gör att operatören kan se skärmbilden från alla positioner. Operatörsgränssnittet har en 24"-pekskärm i formatet 16:9, stående, med alla USB-anslutningar för fjärranslutning till PC och CNC. Den har dessutom en knappsats, mus och är förberedd för anslutning av streckkodsläsare.



Pendelkörning

Innovativt arbetssystem som minimerar maskinens avbrottsstid under profilens inmatnings- och utmatningsfaser. Systemet möjliggör både inmatningen och den senare utmatningen av profilen med olika längder, tvärsnitt och bearbetningar i ena änden, samtidigt som profilen i andra maskinänden bearbetas. Denna lösning gör att den totala bearbetningstiden minimeras avsevärt.

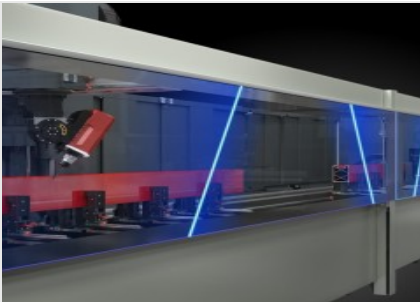

Glasskydd

Säkerhet, perfektion, hållfasthet och hållbarhet. Det är fördelarna med att välja glas för att skydda nya Comet. Glaset är även enkelt att rengöra och står bättre emot repor och slitage. Lysdramperna i glaset är utformade för att signalera maskinens status via ett färgkodat gränssnitt. Hela glaset rör sig nedåt för att underlätta inmatningen av material, dessutom är ändarna utrustade med aluminiumskydd som fungerar som stödskena vid behov.

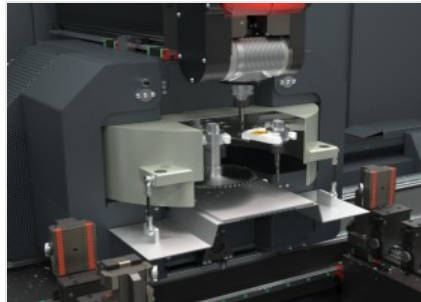

Verktymsmagasin

Verktymsmagasinet som är integrerat i X-axeln, placerad under och bakom spindeln, möjliggör en drastisk minskning av tiden för verktygsbyten. Magasinets bakre placering garanterar ingen inverkan på bearbetningsområdet samt en snabb verktygsväxling.

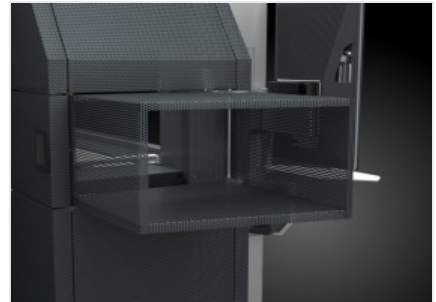

Infällbar tunnel (Frivillig)

En tunnel är integrerad i maskinens stativ som tack vare hållplåten är genomskinlig och lätt. Tunneln kan öppnas och stängas vid behov och tar därmed minimalt med plats. Utgången för spåntransportbandet och dess motor är integrerade i den nedre delen av stativet.





COMET X6 / BEARBETNINGSMASKINER

LAYOUT

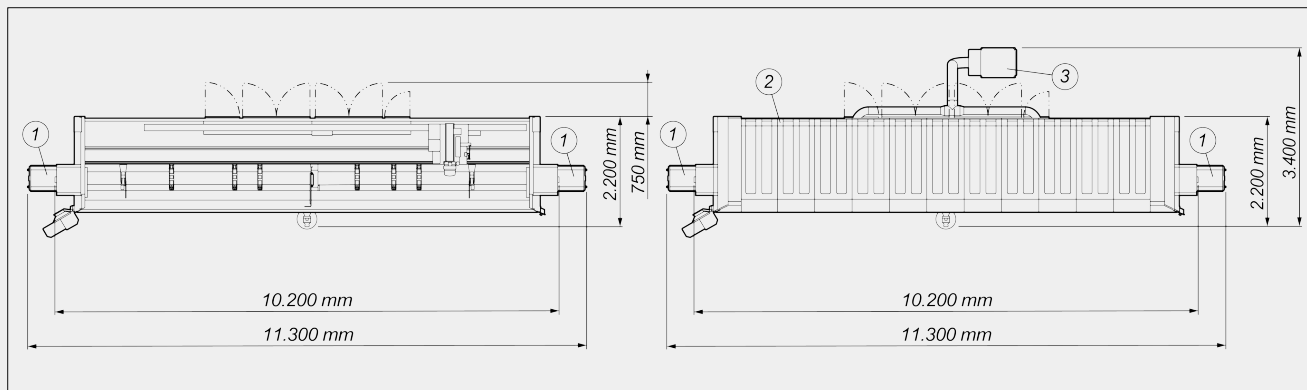

Maskinens höjd (max. förlängning Z-axel) (mm) 2.590

Maskinens höjd med övre hölje (mm) 2.710

- 1. Spåntransportband och spånuppsamlingslåda (option)
- 2. Överdrag (option)
- 3. System för rökutsug (option)

Totaldimensionerna kan variera med tanke på produktens konfiguration.

AXELSLAGLÄNGDER

X-AXEL (längsgående) (mm)	7.970
X-AXEL (längsgående) (dynamisk pendelversion) (mm)	7.600
Y-AXEL (tvärgående) (mm)	420
Z-AXEL (vertikal) (mm)	430
A-AXEL (rotation spindel)	0° ÷ 180°

SPINDEL

Maximal effekt i S1 (kW)	7
Maxhastighet (varv/min)	16.500
Kon verktygsfäste	HSK - 50F
Inkoppling av verktygshållare	●
Kylning med värmväxlare	●
Spindel med pulsgivare för direktgångning	○



FUNKTION

Drift med flera delar	●
Statisk pendeldrift (beroende på modell)	●
Bearbetning av överdimensionerade storlekar, upp till den dubbla nominella storleken i X	○
Bearbetning i flera steg bas - upp till 5 steg	●
Rotation för bearbetning av arbetsstycke på 4 sidor	○
Bearbetning med flera arbetsstycken i Y	○

BEARBETNINGSBARA SIDOR

Med direkt verktyg (översida och sidoytor)	3
Med vinkelhuvud (ändytor)	2
Med klingverktyg (översida, sidoytor och ändytor)	1 + 2 + 2

ARBETSOMRÅDE

1F = 1-sides bearbetning

5F = 5-sides bearbetning

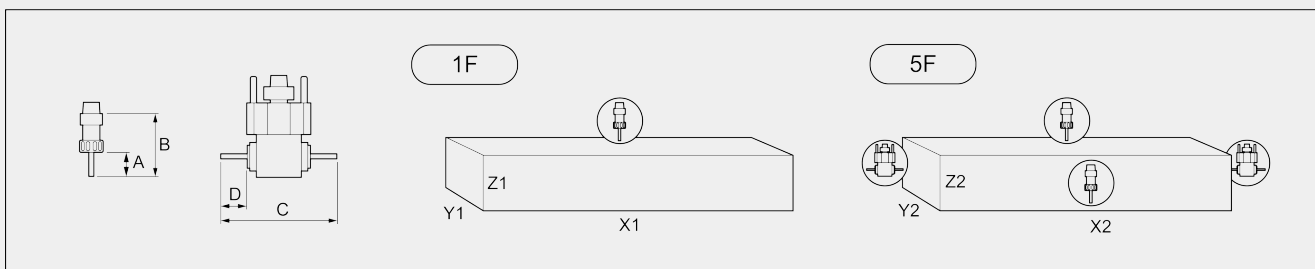

		A	B	C	D	X1	Y1	Z1	X2	Y2	Z2
COMET X6	ett stycke	45	102	232	45,5	7.700	300	250	7.700	210	250
	pendel	45	102	232	45,5	3.440	300	250	3.440	210	250

Mått i mm

GÄNGNINGSKAPACITET (med Gängtapp I Aluminium Och Genomgående Hål)

Med kompensator	M8
Styv (option)	M10

FÄSTE FÖR STYCKE

Standardantal pneumatiska klampar	6
Maximalt antal pneumatiska klampar	12
Automatisk positionering av klampar genom X-axel	●

**AUTOMATISKT VERKTYGSMAGASIN PÅ VAGNEN**

Maximalt antal verktyg magasin	10
Maximalt antal vinkelhuvuden som kan sättas in i verktygsmagasin	1
Maximal klingdiameter som kan sättas in i magasinet (mm)	Ø = 180

SÄKERHET OCH SKYDD

Integrerad maskinskyddskabin	<input checked="" type="checkbox"/>
Laminerat skyddsglas	<input checked="" type="checkbox"/>
Infällbara sidotunnlar	<input type="checkbox"/>

Ingår ● Tillgänglig ○