



SCA 450-500- 550

Enkelsågar



Underifrån kommande enkelsåg med inmatning från vänster för gerkapningar 20° vänster till 20° höger och mellanvinklar.

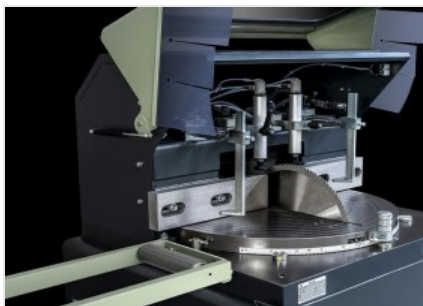

Sågklinga och rullbana

Kapen kan utrustas med 450, 500 eller 550 mm HM-klingor, med pneumatisk frammatning som gör den idealisk för kapning av profiler med flera väggar.



Kapområde

För att möjliggöra maximal användning av kapkapaciteten, har kapområdet en robust struktur som garanterar maximal stabilitet. Detta gäller både horisontal- och vertikalplanet.



Kontrollpanel

Med kontrollpanelen blir användningen av maskinen enkel och intuitiv. Panelen är försedd med klamptryckjustering (option) och med möjlighet att reglera klingans matningshastighet.

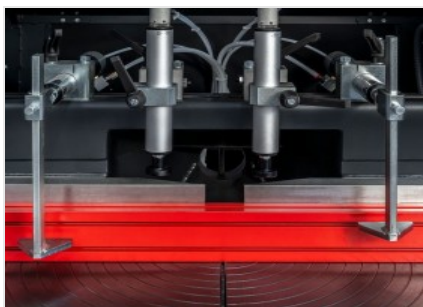

Klampar

Klampenheternas utformning säkerställer en säker fastspänning av profilen och en snabb ompositionering av dessa. Egenskaper som gör det möjligt att använda denna maskin både för tillverkning av fönster- och dörrkarmar och för kapning av industriella profiler.





SCA 450-500-550 / ENKELSÅGAR

KLINGA

Widia (beroende på modell) (mm)

Ø = 450; Ø = 500; Ø = 550

KLINGMATNING

Hydropneumatisk

KAPDIAGRAM

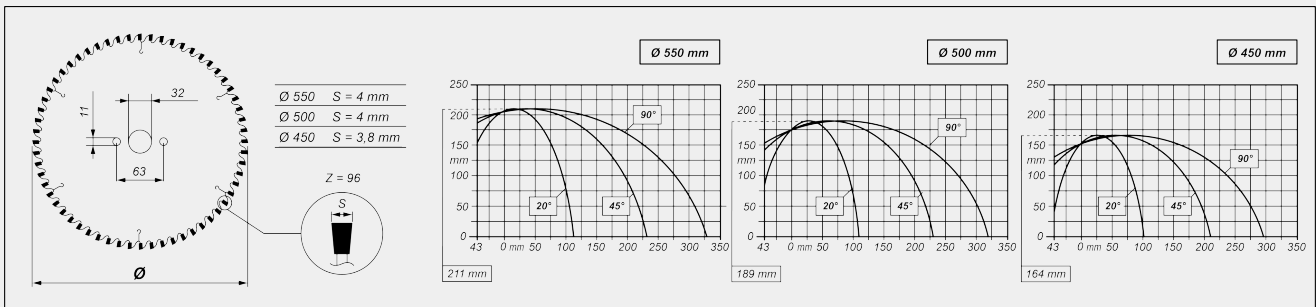

LUTNING KAPENHET

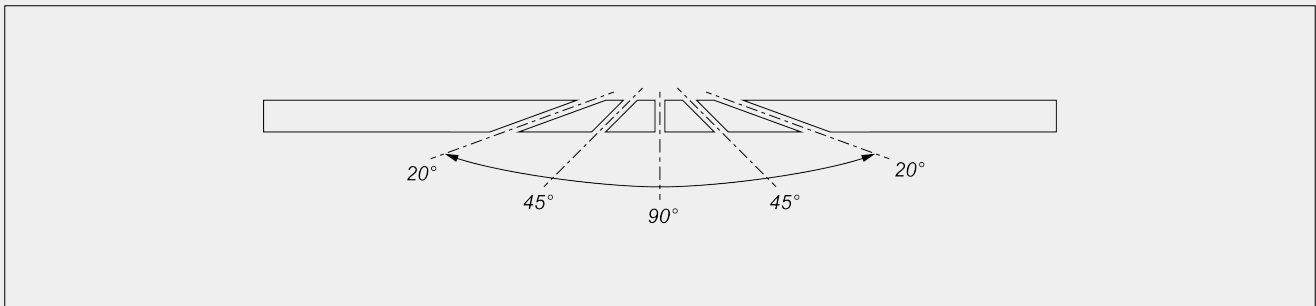

Mekanisk justering av mellanvinklar

SKYDD AV KAPOMRÅDE

Integrerad med manuell styrning

Automatisk öppning av klingskyddet

**SMÖRJSYSTEM**

Vattenmikrodymma med oljeemulsion eller olja med minimal diffusion (beroende på version) ●

FÄSTE FÖR STYCKE

Vridmoment för vertikala och horisontella pneumatiska klampar ●

MOTOR

Självbromsande trefasmotor ●

Bromsens svarstid (s)

10

Effekt (kW)

4

Ingår ● Tillgänglig ○