



Automatica ER

Tek kafa kesim makineleri



CN'li elektrikli çubuk ilerleme sistemi ile donatılmış, 90°'lik kesimlere yönelik otomatik döngülü, yükselen tek kafalı kesme makinesi. Dört farklı çapa sahip bıçaklar ile yapılandırılabilir, bıçaklar elektrikli CN ilerlemeli. Makine, iki farklı çapa sahip bıçakları kullanmak üzere yapılandırılabilir. Donatım çok basit bir işlem gerektirir ve ardından yazılım, takılan bıçağa uyarlanmış doğru ayar için kendini otomatik olarak ayarlar. Mükemmel finişaj gerektiren kesim ihtiyaçları için kesilen parçanın otomatik şekilde ayrılmasını sağlayan isteğe bağlı bir pnömatik sistem ile donatılabilir; bu sistem, bu tür kesimi gerçekleştiren makinelerde makinenin geri dönüşünde genelde bırakılan izleri önlemektedir. Bunun yanı sıra, bıçağın dönüş hızının ayarlanıp kesilecek olan profile en iyi şekilde uyarlanması amacı ile inverter ile donatılabilir. Spesifik ihtiyaçlar için özelleştirilebilen kapasitesi yüksek otomatik çubuk yükleme deposu, kesilmiş parçaları çıkarma konveyör bantlı boşaltma deposu ve biriktirme tezgahı, delme ve frezeleme ünitesi ile donatılabilir. Zengin aksesuarları sayesinde bu makine, özelleştirilebilen spesifik üniteler sayesinde delme ve frezeleme işlemlerini de gerçekleştirilebilen, tamamen otomatik kesim merkezi gibi yapılandırılabilir.

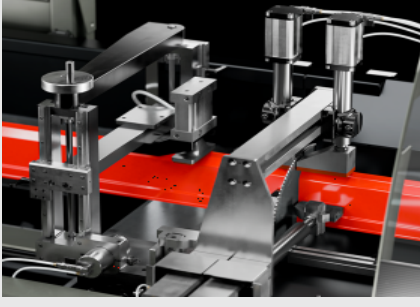

Köprülü mengeneli besleme

Parçanın taşınması, pozisyona gelmeyi hassas bir şekilde yapabilen ve sferik dönen burgulu mili sayesinde aksı kontrol edebilen bir sistem ile yapılmaktadır. Makinenin yanında bulunan PC'den programlanabilmektedir.



Köprülü parça mengeneli kesim alanı

Büyük boyutlardaki profillerin çalışmasını garanti eden çok geniş kesim kapasitesini kullanabilmek için, kesim merkezinin yapısı son derece güçlü yapılmış olma özelliği sayesinde, sağlamlığı garanti eder. Bu hem yatay tezgah hem de dikey ekipman için geçerlidir.



Yönlendirilebilir mengeneler (Opsiyonel)

İsteğe bağlı olarak her iki köprülü mengine de, ayarlanabilir baskı açılı yönlendirilebilir baskı üniteleri ile donatılabilir. Düzgün geometrik yapısı olmayan parçaların sert bir şekilde kenetlenmesinin yapılmasını sağlayarak makinenin kendine has özelliği olan kesim netliğini muhafaza etme amaçlı bir aksesuardır. Bu sistemin kullanılması yine kullanım kolaylığı ve kesim netlik özelliklerinin bir simgesidir.



Kayar siperler

Çalışma alanının entegre muhafazası, kesim döngüleri sırasında azami güvenliği garanti etmektedir. Bir tanesini kesim ve parça taşıma alanı, bir tanesi kilitleme, kesim ve ayırma alanı için olmak üzere iki adet muhafaza karteri ile donatılmıştır. İki karter, çalışmaların tam bir aydınlık ve görüş açısı ile takip edilmesini sağlayan geniş, çizilmeyen polikarbonat pencere ile donatılmıştır.



Kontrol

Kontrol alanı, 7" renkli TFT entegre grafik ekranlı bir PLC ve işbu makine için özel olarak geliştirilen, çok sayıda fonksiyonu barındıran, kişiselleştirilmiş bir yazılım ile donatılmış kumanda konsolunu ihtiva etmektedir. PLC aracılığı ile yerelde tek kesim ya da listeden kesimlerin programlanması mümkündür. USB portu bağlantısını kullanmak sureti ile ya da LAN bağlantısı üzerinde uzaktan programlanan listelerin kullanılması mümkündür.

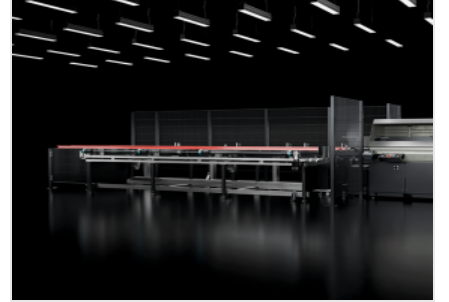

Otomatik çubuk yükleme deposu (Opsiyonel)

Yükleme deposu, sensorlar tarafından ayarlanan adım-adım biriktirmeli işleyişi bulunan bir otomatik kayışlı aktarma sistemi ile donatılmıştır. Uzunluğu 6 m'ye kadar olan profillerin yüklenmesine, döngü süresini kısaltarak kesintisiz çalışmaya, maskelenmiş sürede meydana gelen yükleme aşamasını ortadan kaldırmaya imkan verir.

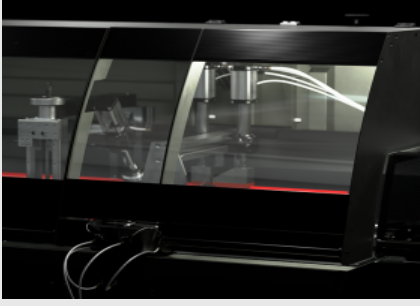

Çalışma alanının aydınlatması (Opsiyonel)

İsteğe bağlı olarak makine, kesim alanının doğru şekilde aydınlatılabilmesi için koruma kabineye entegre lambalar ile donatılabilir. Bu sayede, düşük aydınlatmalı alanlarda dahi makinenin tüm kullanım aşamalarında çalışma alanının mükemmel görünürlüğü elde edilmektedir.

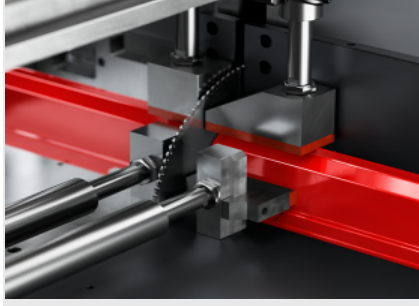

İkinci bıçak yönetimi (Opsiyonel)

Makine, birbirleri ile değiştirilebilen iki farklı çapa sahip bıçakları kullanmak üzere yapılandırılabilir. Donatım işlemi sadece ikinci bıçağın hızlı montajına ihtiyaç duymaktadır; yazılım bıçak değişimi algılar ve farklı ilerleme mesafesi ve olası farklı bıçak kalınlığı için doğru ayarları yapmak üzere otomatik olarak hazırlanır.

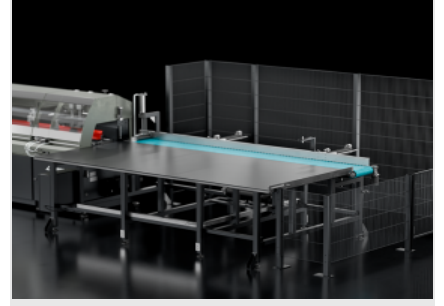

Otomatik tahliye ünitesi (Opsiyonel)

Tahliye ünitesi, kesilen parçanın çıkarılması için bir konveyör bant ve konveyör banttandır biriktirme düzlemine otomatik olarak aktarılması için bir aktarma sistemi ile donatılmıştır. Ünite, (versiyonuna göre) 2,5 m ya da 3,2 m'ye kadar parçaların 1,5 m derinliğe sahip bir yüzeye boşaltılmasına imkan vermektedir.



YERLEŞİM DÜZENİ

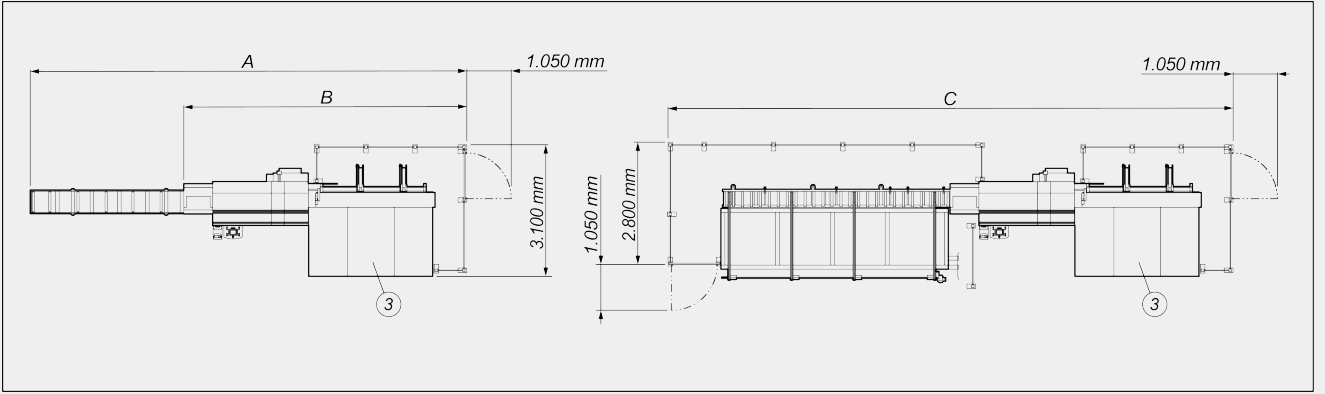
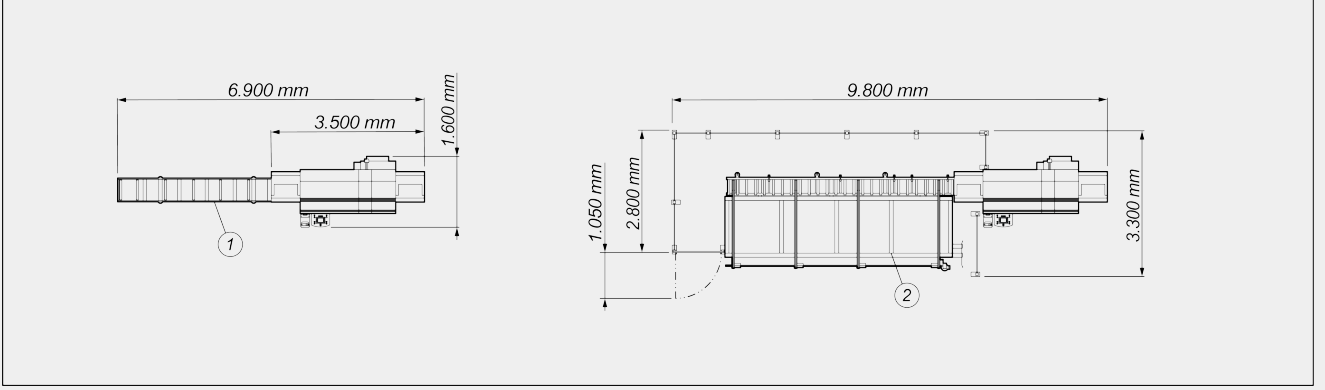

	A	B	C
Automatica ER - Tahliye ünitesi 2,5 m (mm)	6.400	9.800	12.700
Automatica ER - Tahliye ünitesi 3,2 m (mm)	7.000	10.500	13.300

1. Yükleme konveyörü (isteğe bağlı)
2. Otomatik yükleme deposu (isteğe bağlı)
3. Otomatik tahliye ünitesi (isteğe bağlı)

Genel boyutlar ürünün yapılandırmasına göre değişebilir.



MAKİNENİN ÖZELLİKLERİ

X eksen elektronik kontrolü	●
Eksen X deplasmanı (mm)	1.000
X eksen yerleşim hızı (m/dak)	20
Mutlak kodlayıcı ile konumlandırma	●
Konumlandırma toleransı (mm)	± 0,1
Çubuk asgari uzunluğu (kalan çubuk) (mm)	110
Y eksen elektronik kontrolü (bıçak ilerleme)	●
Widia'lı bıçak	●
Bıçak çapı (mm)	650 ; 550 ; 450 ; 350
Kesilmiş parçayı ayırma sistemi	○
Otomatik çubuk yükleme deposu	○
Delme ünitesi	○
Çalışma alanı aydınlatması	○

KESİM DİYAGRAMI

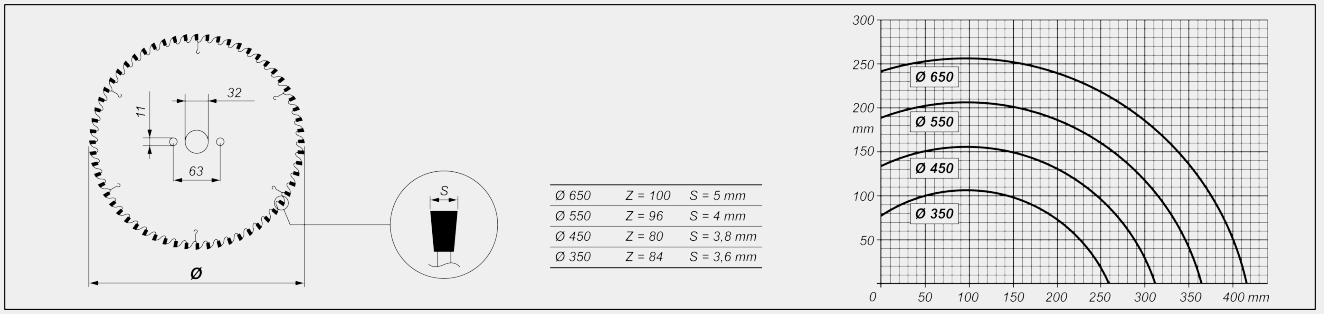

BIÇAK MOTORU

Kendiliğinden frenlemeli trifaze motor	●
Motor trifaze gücü (kW)	5,5
50 Hz'de çevresel hız (m/s)	Ø650 - 77 ; Ø550 - 83 ; Ø450 - 68 ; Ø350 - 53
Fren müdahale süresi (s)	10
İnverterli motor (isteğe bağlı) (kW)	9,6

EMNİYET DONANIMI VE KORUMALAR

Manüel komutlu kayar entegre koruma	●
-------------------------------------	---

**YAĞLAMA VE EMİŞ**

Minimum yayılmalı yağ ile yağlama sistemi	<input checked="" type="radio"/>
Harici aspiratör otomatik start tertibatı	<input checked="" type="radio"/>
Çalışma düzleminin temizliği için manyetik destekli 4 konumlandırılabilir üfleyici grubu	<input type="radio"/>

PROFİLİN YERLEŞTİRİLMESİ VE KİLİTLENMESİ

Kesim alanında iki dikey ve yatay mengene çiftli, manometre ile donatılmış basınç redüktörlü köprülü yapı	<input checked="" type="radio"/>
Besleme alanında bir dikey ve yatay mengene çiftli, manometre ile donatılmış basınç redüktörlü köprülü yapı	<input checked="" type="radio"/>
Kesim ve besleme alanı köprüsü yönlendirilebilir mingeneler	<input type="radio"/>

OTOMATİK YÜKLEME DEPOSU (İSTEĞE BAĞLI)

Motorlu merdaneli yükleme konveyörü	<input checked="" type="radio"/>
Ayarlanabilir mesafeli 4 kollu kayışlı yükleme deposu	<input checked="" type="radio"/>
Yüklenebilir çubuk azami uzunluğu (mm)	6.000
Yüklenebilir çubuk asgari uzunluğu (mm)	1.500
Yüklenebilir çubuk azami genişliği (mm)	300
Yüklenebilir çubuk adedi	5
Depo azami kapasitesi (kg)	450
İşlenebilir azami çubuk ağırlığı (kg/m)	15

BOŞALTIMA ÜNİTESİ (İSTEĞE BAĞLI)

Kesilen parçaların çıkarılması için konveyör bant	<input checked="" type="radio"/>
Biriktirme tezgahına sevk için pnömatik yan itici	<input checked="" type="radio"/>
Biriktirme tezgahı üzerine otomatik olarak boşaltılabilen azami uzunluk - versiyonuna göre (mm)	2.500 ; 3.000
Biriktirme tezgahı derinliği (mm)	1.500
Dikey açıklıklı pnömatik komutlu entegre siper	<input checked="" type="radio"/>

Dahil ● Mevcut ○